



دانشکده علوم تربیتی و روانشناسی

گروه کتابداری و اطلاع رسانی

پایان نامه جهت اخذ درجه کارشناسی ارشد

عنوان

ارزیابی و رتبه بندی وبلاگ های

حوزه کتابداری و اطلاع رسانی ایران

استاد راهنما

دکتر منصوره باقری

استاد مشاور

دکتر امیر غائبی

دانشجو

مریم پاکدامن نائینی

تیر ۱۳۸۸

نفس‌ت سپاس بی‌کران فداوند مهربان را که بر بندگان خود منت نهاد
و آن‌ها را به زیور علم آراست تا خالق نیکی‌ها شوند

تقدیم به گهرهای گرانبهای زندگی ام
پدر بزرگوار و مادر مهربانم

و با سپاس از محبت‌های بی‌دریغ همسرم

بهشتی باشند

پژوهش کاربردی حاضر با هدف یافتن معیارهای ارزیابی وبلاگ‌های کتابداری و اطلاع‌رسانی ایران با استفاده از روش پیمایشی-تحلیلی و در برخی مراحل با روش وب‌سنجی، به ارزیابی و رتبه‌بندی ۱۰۷ وبلاگ مورد مطالعه پرداخته است. این وبلاگ‌های از مجموع ۲۶۳ وبلاگ ثبت شده در راهنمای وبلاگ‌های ایران انتخاب شده است. این پژوهش با استفاده از متون مرتبط با حوزه وبلاگ، نظرکارشناسان و معیارهای ارزیابی وب سایت‌ها، سیاهه‌ای تدوین کرد که پس از مراحل استاندارد سازی، جهت ارزیابی وبلاگ‌های جامعه مورد مطالعه به کارگرفته شد. در نهایت، یک سیاهه واری مشتمل بر ۲۳ معیار جهت ارزیابی وبلاگ‌ها و رتبه‌بندی وبلاگ‌ها تهیه شد. براساس ارزیابی وبلاگ‌های مورد مطالعه با سیاهه واری، مشخص شد وبلاگ‌های گروهی کتابداری و اطلاع‌رسانی ایران نسبت به وبلاگ‌های فردی وضعیت مناسب‌تری دارند و در مجموع وبلاگ‌های مورد مطالعه در اغلب معیارها وضعیت مناسبی دارند. در پایان پیشنهاد می‌شود از سیاهه استاندارد شده پژوهش برای داوری در جشنواره‌های انتخاب وبلاگ‌های برتر استفاده شود. همچنین پیشنهاد می‌شود، میزان تبادل پیوند بین وبلاگ‌های کتابداری و اطلاع‌رسانی ایرانی و وبلاگ‌های کتابداری و اطلاع‌رسانی خارجی سنجیده شود.

کلیدواژه ها : وبلاگ‌ها، ارزیابی- معیارها، کتابداری- ایران، وب‌سنجی

۲-۱	مسأله پژوهش.....	۲
۳-۱	اهمیت پژوهش.....	۳
۴-۱	اهداف پژوهش و ضرورت آن.....	۳
۵-۱	پرسش‌های پژوهش.....	۴
۶-۱	روش‌شناسی پژوهش.....	۴
۱-۶-۱	ابزار سنجش ، مقیاس‌های سنجش.....	۴
۲-۶-۱	روش تجزیه و تحلیل داده‌ها.....	۵
۷-۱	تعاریف عملیاتی.....	۵

فصل دوم : مبانی نظری و پیشینه پژوهش

۱-۲	مقدمه.....	۹
۲-۲	چیستی وبلاگ.....	۱۰
۳-۲	تفاوت‌های وبلاگ و وبسایت.....	۱۱
۴-۲	اجزای تشکیل دهنده وبلاگ.....	۱۳
۵-۲	بخش‌های صفحه فهرست وبلاگ.....	۱۴
۶-۲	ویژگی‌های وبلاگ.....	۱۴
۷-۲	انواع وبلاگ.....	۱۶
۱-۷-۲	از نظر تعداد وبلاگ‌نویسان.....	۱۶
۲-۷-۲	از نظر سطح دسترسی.....	۱۶
۳-۷-۲	از نظر محتوا.....	۱۷
۸-۲	تاریخچه وبلاگ در جهان.....	۱۸
۹-۲	تاریخچه وبلاگ در ایران.....	۲۱
۱۰-۲	سیر تحول وبلاگ نویسی در حوزه کتابداری و اطلاع‌رسانی ایران.....	۲۳
۱۱-۲	سیستم‌های مدیریت وبلاگ.....	۲۴
۱۲-۲	بازیابی اطلاعات از وبلاگ.....	۲۶
۱-۱۲-۲	سازمان دهی بر اساس زمان.....	۲۷
۲-۱۲-۲	سازمان دهی بر اساس موضوع.....	۲۷
۱۳-۲	معیارهای ارزیابی وبلاگ‌ها.....	۲۷
۱-۱۳-۲	معیار سیلبرگ.....	۲۸

صفحه

عنوان

۲-۱۳-۲	معیار دیسنر.....	۳۰
۳-۱۳-۲	معیار هودک.....	۲۹

۳۲	پیشینه پژوهش.....
۳۲	۱-۱۴-۲ پژوهش های انجام شده در ایران.....
۳۶	۲-۱۴-۲ پژوهش های انجام شده در خارج از ایران.....
۴۰	۱۵-۲ جمع بندی مطالب

فصل سوم : روش پژوهش و شیوه گردآوری اطلاعات

۴۲	۱-۳ مقدمه.....
۴۲	۲-۳ نوع و روش پژوهش.....
۴۲	۳-۳ جامعه پژوهش.....
۴۲	۴-۳ حجم نمونه و روش نمونه گیری.....
۴۳	۵-۳ ابزار گردآوری داده ها.....
۴۳	۶-۳ روش استانداردسازی ابزار پژوهش.....
۴۶	۷-۳ روش گردآوری داده ها.....
۴۶	۸-۳ روایی و پایایی ابزار سنجش.....
۴۷	۹-۳ روش تجزیه و تحلیل داده ها.....

فصل چهارم : یافته های پژوهش

۴۹	۱-۴ مقدمه.....
۴۹	۲-۴ یافته های پژوهش.....
۴۹	۱-۲-۴ سرور وبلاگ ها
۵۰	۲-۲-۴ زبان نوشتاری وبلاگ ها
۵۰	۳-۲-۴ نوع وبلاگ ها
۵۱	۴-۲-۴ وابستگی وبلاگ ها
۵۱	۵-۲-۴ تاریخ ایجاد وبلاگ
۵۲	۶-۲-۴ معیار اول : درج توضیحات درباره مدیر یا مدیران وبلاگ
۵۳	۷-۲-۴ معیار دوم : درج توضیحات در خصوص هدف/ اهداف وبلاگ
۵۳	۸-۲-۴ معیار سوم : هماهنگی عنوان وبلاگ با هدف/ اهداف آن
۵۴	۹-۲-۴ معیار چهارم : تناسب نشانی وبلاگ با عنوان آن
۵۴	۱۰-۲-۴ معیار پنجم : دارا بودن بخش آرشیو فعال
۵۵	۱۱-۲-۴ معیار ششم : درج نشانه/ تصویر متناسب با محتوای وبلاگ
۵۵	۱۲-۲-۴ معیار هفتم : درج نمایشگر میزان بازدید در وبلاگ
۵۶	۱۳-۲-۴ معیار هشتم : درج تاریخ دقیق (روز هفته-تاریخ) برای پیغام های وبلاگ
۵۶	۱۴-۲-۴ معیار نهم : درج زمان دقیق (ساعت- دقیقه) برای پیغام های وبلاگ.....

صفحه

عنوان

۵۷	۱۵-۲-۴ معیار دهم : مناسب بودن قلم و اندازه حروف پیغام های وبلاگ
۵۷	۱۶-۲-۴ معیار یازدهم : امکان ارتباط دو سویه میان نویسندگان و خوانندگان وبلاگ.....

۵۸.....	۱۷-۲-۴ معیار دوازدهم : مناسب بودن سرعت بارگزاری صفحه خانگی وبلاگ
۵۸.....	۱۸-۲-۴ معیار سیزدهم : مناسب بودن حجم صفحه خانگی وبلاگ
۵۹.....	۱۹-۲-۴ معیار چهاردهم : درج فرم نظرسنجی جهت آگاهی از نظر بازدید کنندگان
۶۰.....	۲۰-۲-۴ معیار پانزدهم : جستجو پذیری وبلاگ توسط موتور جستجوی گوگل
۶۰.....	۲۱-۲-۴ معیار شانزدهم : درج پیوند های مرتبط در صفحه پیوندهای وبلاگ
۶۱.....	۲۲-۲-۴ معیار هفدهم : درج پیوند های درست در صفحه پیوندهای وبلاگ
۶۲.....	۲۳-۲-۴ معیار هجدهم : موضوع بندی مطالب وبلاگ
۶۲.....	۲۴-۲-۴ معیار نوزدهم : عامل موثر وبی (WIF) در وبلاگ
۶۳.....	۲۵-۲-۴ معیار بیستم : متوسط روز آمد سازی وبلاگ
۶۴.....	۲۶-۲-۴ معیار بیست و یکم : متوسط فعالیت پیاپی وبلاگ
۶۵.....	۲۷-۲-۴ معیار بیست و دوم : امتیاز پیج رنک
۶۶.....	۲۸-۲-۴ معیار بیست و سوم : متوسط تعداد اظهار نظرها برای هر پست

فصل پنجم : نتیجه گیری و پیشنهاد ها

۷۲.....	۱-۵ مقدمه.....
۷۲.....	۲-۵ خلاصه نتایج پژوهش.....
۷۲.....	۱-۲-۵ یافته های توصیفی.....
۷۳.....	۱-۲-۵ یافته های تحلیلی.....
۷۷.....	۳-۵ نتیجه گیری.....
۸۵.....	۴-۵ محدودیت های پژوهش.....
۸۵.....	۵-۵ ارائه پیشنهادها.....
۸۵.....	۱-۵-۵ پیشنهادهای اجرایی.....
۸۶.....	۲-۵-۵ پیشنهاد پژوهش های آتی.....

منابع

۸۷.....	منابع فارسی.....
۹۰.....	منابع انگلیسی.....

پیوست ها

۹۲.....	پیوست ۱- سیاهه ارزیابی وبلاگ های کتابداری و اطلاع رسانی ایران.....
۹۵.....	پیوست ۲- وبلاگهای جامعه آماری پژوهش.....
۹۹.....	پیوست ۳- معرفی برخی سرویس های مدیریت وبلاگ.....

صفحه

عنوان

فهرست جداول

۴۴.....	جدول ۱- معیار های ارزیابی وبلاگ های کتابداری و اطلاع رسانی جامعه آماری.....
---------	---

جدول ۲- فراوانی سرورهای مورد استفاده در بین وبلاگ های جامعه آماری.....	۴۹
جدول ۳- فراوانی زبان وبلاگ نویسی در بین وبلاگ های کتابداری و اطلاع رسانی ایران.....	۵۰
جدول ۴- میزان توضیحات درج شده در وبلاگ ها در خصوص مدیر یا مدیران آنها.....	۵۲
جدول ۵ - میزان روزآمدسازی ، سابقه فعالیت پیاپی و متوسط اظهار نظر های در وبلاگ های جامعه مورد مطالعه	۶۸
جدول ۶ - میزان تطابق وبلاگ های جامعه مورد مطالعه با معیارهای به دست آمده	۷۸
جدول ۷- رتبه بندی وبلاگ های گروهی جامعه مورد مطالعه.....	۸۰
جدول ۸- رتبه بندی وبلاگ های فردی جامعه مورد مطالعه.....	۸۲

فهرست نمودارها

نمودار ۱- توزیع فراوانی وبلاگ های مورد مطالعه به تفکیک نوع وبلاگ.....	۵۰
نمودار ۲- توزیع فراوانی وبلاگ های مورد مطالعه به تفکیک وابستگی وبلاگ.....	۵۱
نمودار ۳- توزیع فراوانی وبلاگ های مورد مطالعه به تفکیک تاریخ تولد.....	۵۱
نمودار ۴- وجود توضیحات در خصوص هدف/ اهداف وبلاگ.....	۵۳
نمودار ۵- میزان هماهنگ بودن عنوان وبلاگ ، با هدف/ اهداف وبلاگ.....	۵۳
نمودار ۶- هماهنگ بودن نشانی با عنوان وبلاگ.....	۵۴
نمودار ۷- توزیع فراوانی وبلاگ های دارای بخش آرشیو فعال.....	۵۴
نمودار ۸- میزان هماهنگ بودن لوگوی وبلاگ ها با هدف وبلاگ.....	۵۵
نمودار ۹- فراوانی درج نمایشگر میزان بازدید در وبلاگ.....	۵۵
نمودار ۱۰- فراوانی درج تاریخ دقیق(روز- هفته تاریخ) در پیغامهای وبلاگ.....	۵۶
نمودار ۱۱- فراوانی درج زمان دقیق ثبت پیغامهای وبلاگ	۵۶
نمودار ۱۲- قابلیت خواندن (از نظر قلم و اندازه) پستهای وبلاگ	۵۷
نمودار ۱۳- فراوانی وجود امکان ارتباط دوسویه میان نویسندگان وبلاگ و خوانندگان	۵۷
نمودار ۱۴-سنجش میزان سرعت بارگذاری وبلاگ.....	۵۸
نمودار ۱۵-سنجش میزان حجم صفحه جاری وبلاگ ها.....	۵۹
نمودار ۱۶- فراوانی درج فرمهای نظرسنجی جهت آگاهی از نظر بازدیدکنندگان در وبلاگ.....	۵۹
نمودار ۱۷- میزان جستجوپذیری وبلاگ ها توسط موتور جستجوی گوگل.....	۶۰
نمودار ۱۸- میزان پیوندهای مرتبط موجود در صفحه پیوندهای وبلاگ.....	۶۱
نمودار ۱۹- میزان پیوندهای درست موجود در صفحه پیوندهای وبلاگ.....	۶۱
نمودار ۲۰- فراوانی وجود موضوع بندی در مطالب وبلاگ ها.....	۶۲
نمودار ۲۱- سنجش میزان ضریب تاثیرگذاری وب (WIF) وبلاگ ها.....	۶۳
نمودار ۲۲- توزیع فراوانی روزآمدسازی در وبلاگ ها.....	۶۴
نمودار ۲۳- فراوانی سابقه فعالیت پیاپی وبلاگ ها.....	۶۵
نمودار ۲۴- سنجش میزان Page Rank در وبلاگ ها.....	۶۶
نمودار ۲۵- متوسط تعداد اظهار نظرهای خوانندگان برای هر پست.....	۶۷

فهرست تصاویر

- تصویر ۱- نمای صفحه خانگی یک وبلاگ ۱۲
- تصویر ۲- نمای صفحه خانگی یک وب سایت ۱۲

فصل اول

معرفی پژوهش

۱-۱ مقدمه

نیاز به ارتباط یکی از ویژگی‌های ذاتی انسان است. شکل ارضای این نیاز در هر برهه از تاریخ، متفاوت بوده است. در دوره‌های اولیه وجود راه‌های ابتدایی ارتباطی در قبیله‌های متعدد این نیاز را بر طرف می‌کرد. در دوره‌های بعد، ابداع خط و محمل‌های متناسب با آن، در راستای پاسخ به این نیاز ذاتی راهگشا بوده‌اند. دهه‌های اخیر بشر با تکیه بر رسانه‌های سنتی قدم در راه فناوری‌های پیشرفته گذاشت تا آنجا که در حال حاضر، فناوری‌های وبی جهت رفع عطش ارتباطات انسان‌ها به کمک آمده‌اند. این مساله نشانگر اهمیت نیاز به ارتباطات در انسان است که طی اعصار مختلف از هیچ کوششی در این راستا فروگذاری ننموده است.

این تحول رسانه ای تاثیر بسزایی در ارضای نیاز برقراری ارتباط بشر داشته است. تا پیش از فراگیر شدن وب، رسانه های ارتباط جمعی با این مولفه تعریف می شدند که مخاطبان آن توده هستند. اما در دوران وب، قدرت انتخاب مخاطب زیاد شده از این رو جهت بحث ارتباطات عوض شده است. به طوری که تعداد فرستنده یا رسانه ها زیاد و مخاطبان مرکزیت یافته اند (پدیده وبلاگ، ۱۳۸۳).

در عصر حاضر، اینترنت امکانات و ابزار های متعددی را به منظور ارائه خدمات در اختیار علاقه مندان قرار می دهد. یکی از ویژگی های بسیار جذاب اینترنت، خدماتی است که به کاربران اجازه می دهد دانش و تجربیات خود را در اختیار دیگران قرار داده و خود نیز به عنوان عضوی از یک جامعه شبکه ای (اشتراک دانش) مطرح گردند. این همان مفهومی است که می توان از آن با عنوان وب ۲ یا وب اجتماعی یاد کرده اند. وبلاگها نیز در این میان از مظاهر شایان ذکر فضای جدید وب به شمار می آیند.

امروزه میزان اطلاعات منتشر شده در اینترنت به ویژه از طریق شبکه جهانی وب، نسبت به اطلاعات قابل دسترس از طرق دیگر رسانه ها، سرعت بسیاری یافته است. همانطور که همه مطالبی را که در روزنامه ها، تلویزیون یا رادیو منتشر می شود، به صورت مطلق قابل اعتماد نیستند، نمی توان هر چیزی را که در اینترنت قرارگرفت، به راحتی پذیرفت، بنابراین ارزیابی انتقادی و کیفی وب سایتها و تعیین دامنه کاری آنها در برخورد با نیازها و احتیاجات استفاده کنندگان و کاربران، ضروری به نظر می رسد (دراگولانسکو^۱، ۱۳۸۴).

۱-۲ مسأله پژوهشی

ارتباطات علمی، در دنیای امروز از اهمیت خاصی در محافل دانشگاهی برخوردار است. کتابداران به عنوان متولیان امر آگاهی رسانی باید از شیوه های تازه تر و سریع تر با یکدیگر ارتباط برقرار نمایند. وبلاگها در این راستا، به عنوان رسانه های اطلاعاتی، نقش حیاتی در انتقال دانش دارند. این منابع اطلاعاتی جایگاه مهمی در امر گسترش ارتباطات علمی میان کتابداران، به خصوص کتابداران ایرانی دارند. با توجه به رشد و گسترش روزافزون وبلاگها در جوامع مختلف تا آنجا که در زمان پژوهش حاضر تنها در حوزه کتابداری و اطلاع رسانی ایران بیش از ۲۶۳ وبلاگ به طور روز آمد فعال هستند و کتابداران، این وبلاگها را جهت کسب

^۱ . Dragulanscu

اطلاعات روزآمد کتابداری و اطلاع رسانی ایران مطالعه می‌نمایند؛ لذا جهت صرفه جویی در وقت این متخصصان، به نظر می‌رسد که ارزیابی این وبلاگ‌ها مساله‌ای حائز اهمیت است.

از سوی دیگر از آنجا که وبلاگ خود به عنوان یکی از انواع منابع اطلاعاتی تحت وب مطرح می‌باشد و کتابداران همواره در امر ارزیابی منابع اطلاعاتی مراجعان خود را یاری می‌نمایند، به نظر می‌رسد ارزیابی وبلاگ‌ها نیز همچون سایر منابع اطلاعاتی می‌بایست یکی از مهارت‌های حائز اهمیت کتابداران باشد.

طبق بررسی‌های انجام شده پژوهش‌های بسیاری در خصوص ارزیابی وب سایت‌های دانشگاه‌ها و کتابخانه‌ها انجام شده است که هر یک سیاهه‌ای از ارزیابی ارائه داشته‌اند، اما تا به حال پژوهشی در خصوص ارزیابی و رتبه‌بندی وبلاگ‌ها، خصوصاً وبلاگ‌های کتابداری و اطلاع رسانی ایران صورت نگرفته است. البته در بخش پیشنهادهای پایان نامه فتحی فر (۱۳۸۵) آمده است، "مطالعات مشابهی بر روی ارزیابی دیگر کانال‌های اطلاعات اینترنت همچون اتاق گفتگو‌ها، وبلاگ‌ها و غیره انجام گیرد". از این رو پژوهش حاضر به این مهم می‌پردازد.

هر چند پژوهش‌هایی درباره معیارهای ارزیابی وبلاگ‌ها انجام شده است؛ اما تحقیقات منسجمی در خصوص ارزیابی وبلاگ‌ها بر اساس این معیارها صورت نگرفته است. پژوهش‌های انجام شده درباره ارزیابی وبلاگ‌ها، تنها معیار "پیوندها" را مورد نظر قرار داده‌اند اما تنها معیار ارزیابی و رتبه‌بندی وبلاگ‌ها، "پیوند" نیست. از این رو پژوهش حاضر قصد دارد به ارزیابی ابعاد متفاوت (ظاهر، محتوا و ساختار) وبلاگ‌های حوزه کتابداری بپردازد و سرانجام با رتبه‌بندی این وبلاگ‌ها، کتابداران را در جهت دستیابی هر چه سریع‌تر به اطلاعات روزشان کمک نماید تا با مشاهده چند وبلاگ برتر بتوانند از مهمترین اطلاعات روز کتابداری ایران مطلع شوند.

۳-۱ اهمیت پژوهش

اهمیت این پژوهش با توجه به تازگی موضوع، از آن جهت است که از منابع و یافته‌های آن می‌توان به منظور مدیریت بهتر و موثرتر وبلاگ‌های کتابداری ایران استفاده نمود. علاوه بر موارد کارآیی این پژوهش

در حوزه کتابداری، از سیاهه این پژوهش توسط خبرگان حوزه وبلاگ، می توان برای داوری جشنواره های انتخاب وبلاگ های برتر بهره جست .

۴-۱ اهداف پژوهش و ضرورت آن

۱-۴-۱ یافتن معیارهای ارزیابی و رتبه بندی وبلاگ های کتابداری و اطلاع رسانی ایران

۲-۴-۱ یافتن وبلاگ های برتر کتابداری و اطلاع رسانی ایران

۵-۱ پرسش های پژوهش

۱-۵-۱ چه معیار هایی برای ارزیابی وبلاگ های حوزه کتابداری و اطلاع رسانی ایران می توان تعیین

کرد ؟

۲-۵-۱ وبلاگ های حوزه کتابداری و اطلاع رسانی ایران تا چه میزان با معیار های به دست آمده تطابق

دارند ؟

۳-۵-۱ وضعیت وبلاگ های گروهی کتابداری و اطلاع رسانی ایران در مقایسه با وبلاگ های فردی این

حوزه چگونه است ؟

۴-۵-۱ وبلاگ های برتر کتابداری و اطلاع رسانی ایران کدام است ؟

۶-۱ روش شناسی پژوهش

این پژوهش کاربردی، به روش پیمایشی- تحلیلی و با استفاده از روش های آماری (توصیفی و

استنباطی) انجام شد که در برخی مراحل با روش وب سنجی همراه شده است. ابتدا با بررسی پیشینه پژوهش

به روش کتابخانه ای سیاهه ای از معیارهای ارزیابی تدوین شد. سپس با خبرگان و متخصصان درباره معیارها،

نظرخواهی شد و بر اساس آن وبلاگ‌های حوزه کتابداری و اطلاع‌رسانی ایران مورد ارزیابی و رتبه‌بندی قرار گرفت.

۱-۶-۱ ابزار سنجش، مقیاس‌های سنجش (پایایی و اعتبار)

جهت تعیین معیارهای ارزیابی وبلاگ‌ها از ادبیات پژوهش، پیشینه پژوهش، نظر کارشناسان، گزارش‌های فنی و تجربه نگارنده (سابقه سه سال وبلاگ‌نویسی در حوزه کتابداری و اطلاع‌رسانی، عضویت مستمر در ۱۰ وبلاگ تخصصی این حوزه، گذراندن دوره‌های وبلاگ‌نویسی و تدریس کارگاه‌های وبلاگ‌نویسی) استفاده شده است. از این طریق، معیارهایی تهیه شد که از لحاظ اعتبار (روایی^۲) با استفاده از نظر متخصصان و وبلاگ‌نویسان مورد تایید قرار گرفت. از لحاظ پایایی^۳ نیز این معیارها با استفاده از روش‌های آماری (آلفای کرونباخ) مورد سنجش قرار گرفته و آلفای آن بیش از ۰/۷۵ (آلفای مناسب) به دست آمد.

۱-۶-۲ روش تجزیه و تحلیل داده‌ها

این پژوهش ابتدا با استفاده از سیاهه‌ای، معیارهای ارزیابی وبلاگ‌های حوزه کتابداری و اطلاع‌رسانی ایران را تعیین نموده و سپس با روش‌های آماری (آلفای کرونباخ) و تجزیه و تحلیل داده‌های به دست آمده، به بررسی کیفیت وبلاگ‌ها و ارزیابی آن‌ها می‌پردازد.

۱-۷ تعاریف عملیاتی

ارزیابی^۴

شرح این لغت در فرهنگ بزرگ سخن اینگونه بیان شده است:^۱ بررسی کردن جنبه‌های مثبت و منفی چیزی ۲. ارزش و قیمت چیزی را تعیین کردن " (انوری، ۱۳۸۱، ج ۱، ص ۳۲۸) همچنین فرهنگ فارسی معین بیان داشته است که ارزیابی کردن به معنای " برآورد کردن، سنجیدن ارزش چیزی، ارزش و

۲. Validity

۳. Reliability

۴. Evaluation

بهای چیزی را تعیین کردن" است (معین، ۱۳۸۱). اما در لغت نامه حوزه کتابداری و اطلاع رسانی، مک کین و مریل^۵ ارزیابی را فرآیند نظام مند گردآوری اطلاعات برای استفاده در تصمیم گیری برای پاسخگویی تعریف می کنند (مک کین و مریل، ۲۰۰۱).

از سوی دیگر کین^۶ در فرهنگ فشرده کتابداری و اطلاع رسانی تعریفی که از این فرآیند ارائه می دهد اینگونه است:

-آزمایش اعتبار یا سنجش کیفیت اطلاعات و داده ها

- سنجش نحوه عملکرد یک نظام یا خدمت و نیز برآورد کارایی آن در رسیدن به هدف خاص (کین. استلا، ۱۳۸۷).

در پژوهش حاضر منظور از ارزیابی، ارزش گذاری بر نحوه اداره، ساختار، ظاهر و محتوای وبلاگ های کتابداری و اطلاع رسانی ایران می باشد که از طریق این ارزیابی بتوان در جهت رتبه بندی وبلاگ های این حوزه اقدام کرد.

وبلاگ

یعسوبی (۱۳۸۳)، وبلاگ را متشکل از دو کلمه "وب" و "لاگ" و به معنای "ثبت روزانه وقایع در وب" و "به اشتراک گذاشتن وب" میدانند. بهبهانی (۱۳۸۲) تعریف زیر را از وبلاگ ارائه می کند: فضایی که در آن هر یک از کاربران اینترنت می توانند به صورت پیوسته اطلاعات، افکار، عقاید، یادداشت های شخصی، مقالات و عکس های خود را به اشتراک بگذارند.

طبق نظر سنجی که در یکی از وبلاگ های فارسی به عمل آمده، واژه معادل فارسی "تارنگاشت" بیشترین رای را در بین سایر واژه های پیشنهادی به خود اختصاص داد و برای واژه وبلاگ نویس واژه "تارنگار" در نظر گرفته شده است (یعسوبی، ۱۳۸۳).

معمد نژاد از متخصصین حوزه ارتباطات در نشست پدیده وبلاگ که توسط خانه کتاب در سال ۱۳۸۳ برگزار شده است وبلاگ را اینگونه تعریف نمود "وبلاگ وسیله یا یک ابزار گزارش و

⁵ . MC Cain M.M & Merrill M

⁶ . Keenan , Stella

اطلاع دهی(رسانی) به حساب می آید و اگر وجه اجتماعی و عمومی آن غالب باشد می توان گفت وسیله گزارش زندگی اجتماعی و یا به عبارت دیگر یک معیار جدید ارتباط اجتماعی است."^۱

در این پژوهش منظور از وبلاگ، ثبت روزانه اطلاعات و وقایع بر روی صفحات وب است که توسط یک یا چند نفر به صورت مستمر روز آمد می شود و در آن امکان تعامل دو طرفه برقرار است.

وبلاگ های حوزه کتابداری و اطلاع رسانی ایران

منظور، وبلاگ هایی است که در راهنمای وبلاگ های کتابداری ایران^۲ به ثبت رسیده اند و کتابداران ایرانی در آن به موضوعات حوزه کتابداری و اطلاع رسانی می پردازند. شایان ذکر است، این راهنما به صورت هفتگی روزآمد می شود. در زمان پژوهش حاضر تعداد وبلاگ های ثبت شده در این راهنما ۲۳۶ وبلاگ بوده است.

۱. <http://tkarami.googlepages.com/home>

فصل دوم

مبانی نظری و پیشینه پژوهش

۱-۲ مقدمه

مبحث ایجاد شبکه‌ای که ارتباطات بشری را در قرن حاضر تحت تأثیر خود قرار داده است، اولین بار در سال ۱۹۴۵ توسط "وانوار بوش"^۸ در مقاله‌ای تحت عنوان "آنگونه که ما می‌اندیشیم"^۹ در ماهنامه آتلانتیک مطرح شد. در آن زمان بوش اندیشه ایجاد صفحات فرامتنی را مطرح نمود. بعد ها در سال ۱۹۸۹ " تیم برنرزیلی"^{۱۰} و "ربرت کالیکا"^{۱۱} در آزمایشگاه اروپایی فیزیک ذره‌ای در ژنو سوئیس، اندیشه خود را در مقاله‌ای تحت عنوان " شبکه جهان گستر وب: پیشنهادی برای یک پروژه فرامتن " ارائه نمودند. پس از طرح این ایده، وب در اوایل دهه ۱۹۹۰ شروع به شکل‌گیری کرد. به مرور شبکه جهانی وب شکل گرفت و در بیش از یک دهه توانست کلیه زیر ساخت‌های ارتباطی بشر را در دنیای بزرگ اینترنت تحت کنترل خود درآورد (باوش، ۱۳۸۳).

در حال حاضر این شبکه شامل سه بخش اصلی، سرور^{۱۲}، مشتری^{۱۳} و قراردادها^{۱۴} شده است. سرور رایانه ای است که اطلاعات را نگهداری و مدیریت می‌کند و به مشتری ها ارائه خدمات می‌کند. مشتری رایانه هایی هستند که توسط کاربران از شبکه و سرور اطلاعات دریافت می‌کنند. قراردادها قوانینی اند که نحوه انتقال اطلاعات را از جایی به جای دیگر مشخص می‌کنند (باکستون^{۱۵}، ۱۳۸۵).

علاوه بر سه بخش اصلی فوق، ایده اصلی وب منجر به ساختن زبانی برای نمایش صفحات وب شد که همان زبان اچ. تی. ام. ال.^{۱۶} نام گرفت.

8. Vannevar Bush

9. As We May Think

10. Time Berners-Lee

11. Robert Cailliau

12. Server

13. Client

14. Protocols

15. Baxton, Andrew (1385)

16. HTML

در این زمان، محققان مجبور به استفاده از برچسب‌های^{۱۷} از پیش تنظیم شده بودند تا بتوانند اطلاعات خود را در سرورهای اصلی وب نمایش دهند. از این رو سرورهای بسیاری برای نمایش صفحات وب به وجود آمد و سپس موتورهای جستجوی وب برای جستجو این صفحات بی‌شمار طراحی شدند. این موتورهای جستجو و سرورها بر اساس یک زبان معمولی طراحی شده و از قوانین نشانه گذاری^{۱۸} تبعیت کردند (باوش، ۱۳۸۳).

با ظهور وبلاگ در عرصه وب، به نظر می‌رسد پیشگویی تولستوی در سالهای نخست قرن بیستم به حقیقت تبدیل شده است. او پیشگویی کرد، زمانی خواهد رسید که هر کس خواندنی‌ترین ماجرای زندگی را روایت خواهد کرد و بدین ترتیب نویسندگی به یک تفنن همگانی تبدیل خواهد شد. اکنون این پیشگویی با پیدایش و گسترش پدیده ای نو ظهور به نام وبلاگ در شبکه ی اینترنت تحقق یافته‌است. بدین ترتیب هر فردی به راحتی بدون نیاز به آگاهی در خصوص زبان های نوشتاری صفحات وب، می‌تواند وبلاگی ساخته و زندگی خود را در عرصه جهانی وب به نمایش همگان بگذارد. (پشوتن، ۱۳۸۵).

از آنجا که این پژوهش به مقوله ارزیابی وبلاگ‌ها به عنوان یکی از منابع اطلاعاتی و ارتباطی در عصر الکترونیک پرداخته است. در ابتدا شرح مفصلی در خصوص معنای کلمه وبلاگ، تفاوت های وبلاگ با وب سایت، ویژگی‌ها و اجزای تشکیل دهنده وبلاگ ارائه خواهد شد تا بتوان با آگاهی کامل نسبت به ابعاد مختلف مقوله وبلاگ به ارزیابی وبلاگ‌ها پرداخت.

۲-۲ چستی وبلاگ

وبلاگ متشکل از دو کلمه وب (web)- به معنی تار- و لاگ (log) - به معنی گزارش- است. معنی این کلمه مرکب عبارت است از: گزارش وبی یا گزارش اینترنتی. به عبارت بهتر وبلاگ صفحات وبی است، که توسط یک یا چند نفر به صورت مستمر روز آمد می‌شود و در آن امکان تعامل دو طرفه برقرار است (مظلومی، ۱۳۸۴).

¹⁷. Tags

¹⁸. Markup

وبلاگ دارای تاریخچه مشخصی از نظر تاسیس نیست. برخی بر این عقیده اند که اولین وبلاگ توسط تیم برنرزیلی ایجاد شد. از سوی دیگر لشمنا، سابرامنیا و فریدون صدری^{۱۹} در سال ۱۹۹۶ برای اولین بار مفهوم وبلاگ را در قالب مقاله‌ای مطرح کردند و بعد از سال ۱۹۹۷ ابزار های وبلاگ نویسی رو به پیشرفت نهادند.

۲-۳ تفاوت های وبلاگ و وب سایت

تفاوت های وبلاگ و وب سایت را جهت شفاف تر شدن مفهوم وبلاگ به شرح زیر می توان برشمرد:

- وبلاگ ها پویاتر از وب سایت ها هستند و تفاوت اصلی آن ها در میزان روز آمد شدن است. وبلاگ ها را می توان با سهولت و سرعت بسیار به روز کرد. در حالی که به روز کردن وبسایت ها به این سهولت نیست.
- واحد وبلاگ، پیغام^{۲۰} است و واحد وب سایت، صفحه (شکرخواه، ۱۳۸۲). وب سایت مجموعه ای از صفحات با فایل های پیوند خورده به یکدیگر است که از طریق وب جهانگستر در دسترس قرار می گیرد. وبلاگ مجموعه ای از پیغام ها است که بر عکس ترتیب تاریخی آورده می شوند.
- تفاوت دیگر در بازبانی اطلاعات از آن ها است. وبلاگ ها دارای عنصر قوی تاریخ هستند به طوری که در وبلاگ ها مدخل ها به ترتیب تاریخی مرتب می شوند. برای جستجوی مطالب هر وبلاگ معمولاً می توان از طریق آرشیو های تاریخی و موضوعی اقدام نمود. در حالی که جهت جستجو در وبسایت ها، معمولاً از موتورهای جستجو استفاده می شود.
- در وبلاگ ها پیغام های جدید به بالای صفحه می روند و پیغام های قدیمی را پایین می رانند (گلدزبروق^{۲۱}، ۲۰۰۳) و این در حالی است که در وب سایت ها، مطالب جدید که به سایت اضافه می شوند به نظر پدید آور سایت در هر کجای سایت می توانند قرار گیرند برای مثال ممکن است مطالب قدیمی پاک شوند و یا در بخشی آرشیو شوند. جدید بودن مطلب یک

¹⁹. Lakshmanan, Laks V.S ; Suramanian, Iyer N & Sadri, Freidoon Post.²⁰

²¹. Goldsborough, Reid (2003)

سایت را از آخرین تاریخ روزآمدسازی آن می‌توان دریافت. اما در مورد وبلاگ‌ها، آخرین پیغام

نشان دهنده تاریخ به روز رسانی است (بینش، ۱۳۸۵).

– آدرس اینترنتی وبلاگ ترکیبی از شناسه کاربری وبلاگ نویسان و نام سرویس دهنده مدیریت

وبلاگ است، مانند <http://www.lisiran.blogfa.com/>. در صورتی که آدرس

اینترنتی وب سایت‌ها خود بدون جزء دوم کامل است، مانند

<http://www.ketabdar.com/> که فاقد هر گونه سرویس دهنده ای (جز دوم) است. در

ادامه تصاویر صفحه خانگی وب سایت و وبلاگ فوق برای نمونه نمایش داده شده است.

ثبت نام و شرکت در جشن روز آزادگ نرم افزار
این جشن همزمان با سایر کشورها در تهران به همت فرهنگسرای فناوری اطلاعات و دانشگاه صنعتی شریف و انجمن صنعتی کاربران نرم افزارهای آزاد/ متن باز در سالن فرهنگسرای فناوری اطلاعات برگزار می‌شود.
زمان: 25 شهریور از ساعت 17 الی افطار
جهت ثبت نام: <http://register.iranfoss.ir>
همچنین جشن نصب لینوکس نیز در کنار این برنامه برگزار میشود. علاقه مندان می‌توانند لب تاب های خود را توسط کارشناسان فن به صورت رایگان لینوکس کنند.
منبع : همایش کلنگ روزنامه جام جم / بخش 22 شهریور 1388
[این سرویس را بشناسید و بهوشی باشید](#)
+ نوشته شده در 88/06/23 ساعت 11:39 توسط محمد باکدامن | [بک‌نظر](#)

Text Archive
مجموعه ای مینها هزار جلدی غنی از کتاب های قدیمی در موضوعات گوناگون به زبان های متنوع جهان است که به راحتی کاربران امکان جستجو، خواندن، چاپ و ذخیره فایل هر کتاب را دارند.
+ نوشته شده در 88/06/19 توسط عباس رحیمی | [2 نظر](#)

قابل توجه کتابداران و دانشجویان خراسانی
انجمن کتابداری و اطلاع رسانی ایران (شاخه خراسان) در نظر دارد تا در نیمه دوم سال 1388 سیزده کارگاه آموزشی یک روزه با موضوعات متنوع را برگزار نماید. برای مشاهده برنامه زمانی برگزاری این کارگاهها و ثبت نام در آنها، [اینجا](#) را کلیک کنید.
همچنین این انجمن در نظر دارد تا دوره های آموزشی آمادگی برای آزمون کارشناسی ارشد علوم کتابداری و اطلاع رسانی را برگزار نماید. برای دریافت اطلاعات بیشتر راجع به این دوره ها [اینجا](#) و برای ثبت نام [اینجا](#) را کلیک کنید.
+ نوشته شده در 88/06/19 توسط محمد روزه سار | [بک‌نظر](#)

تصویر ۱- نمای صفحه خانگی یک وبلاگ (<http://www.lisiran.blogfa.com>)

به بانک کتابداران ایران خوش آمدید

Home

سابقه های کتابداری

ایران

رابطهای اطلاعاتی

- بانک اطلاعات مجلات تخصصی کتابداری
- بانک اطلاعات کتابهای کتابداری
- بانک اطلاعات مقالات تکنولوژی کتابداری
- بانک نسخ خطی فارسیها

پروندهها

- سابقه‌های کتابخانه های ایران
- سابقه‌های کتابخانه های جهان
- کتابخانه های ملی جهان
- پایگاههای موضوعهای آموزشی و تحقیقاتی کتابداری
- سابقه‌ها و سازمان های کتابداری جهان
- سابقه‌های دانشگاه ها و گروه های آموزشی کتابداری داخل کشور
- سابقه‌های دانشگاه ها و گروه های آموزشی کتابداری خارج کشور
- فهرستهای بیروسته کتابخانه ها (OPAC) ها

تصویر ۲- نمای صفحه خانگی یک وب سایت (<http://www.ketabdar.com/>)

۴-۲ اجزای تشکیل دهنده وبلاگ

وبلاگ‌ها بسیار ساده هستند و معمولاً از چند نوع صفحه مختلف تشکیل شده‌اند که هر صفحه دارای ویژگی‌های خاصی است. در هر وبلاگ سه صفحه به قرار زیر وجود دارد:

- **صفحه فهرست:** صفحه‌ای است که عمل نمایش در آن انجام می‌شود. جدیدترین پیغام‌ها با جدیدترین محتویات در صفحه فهرست نمایش داده می‌شوند. در نتیجه، بینندگان فقط نیاز دارند آدرس اینترنتی مورد نظر را به خاطر بسپارند تا در صورت لزوم مجدداً به آن مراجعه نمایند. بسیاری از وبلاگ‌نویسان صفحه فهرست خود را طوری تنظیم می‌کنند تا پیغام‌ها را به صورت هفتگی نشان دهد. صفحات فهرست دارای یک سیستم هدایت‌کننده آسان و واضح است در نتیجه بینندگان می‌توانند صفحات دیگر را به راحتی پیدا کنند.

- **صفحه آرشیو:** آرشیو شامل صفحاتی است که برای امنیت بیشتر، پیغام‌ها را از روی صفحات فهرست ذخیره می‌نماید. بدین ترتیب هنگامی که کاربر، یک پیغام جدید را در سیستم مدیریت وبلاگ می‌سازد، پیغام همان طور که روی صفحه فهرست کپی می‌شود، روی صفحه آرشیو نیز قرار می‌گیرد. صفحات آرشیو به طور اتوماتیک توسط سیستم‌های وبلاگ ساخته می‌شوند. اغلب وبلاگ‌ها آرشیو ماهانه دارند و اکثر سیستم‌های مدیریت وبلاگ به وبلاگ‌نویسان امکان می‌دهند پیغام‌هایشان را به طور تاریخی معکوس از جدیدترین به قدیمی‌ترین منظم نمایند.

- **صفحه توضیحات اضافی:** این صفحه توضیحات بیشتری در خصوص وبلاگ و نگارنده آن ارائه می‌کند. برای مثال صفحات **about** یا **bio** معمولاً اطلاعاتی راجع به نویسنده ارائه می‌دهند. صفحات دیگری نیز در این بخش وجود دارد که شامل گالری عکس یا متن‌هایی است که توسط نویسنده جهت اطلاع رسانی بهتر درج می‌شود. علاوه بر موارد فوق صفحات دیگری نیز وجود دارند که امکان ارسال پست الکترونیکی به وبلاگ نویس را میسر می‌سازد (باوش، ۱۳۸۳).

- **صفحه پیوند وبلاگ:** به نظر محقق، علاوه بر موارد فوق، صفحه پیوند وبلاگ را نیز می‌توان یکی از اجزاء مهم وبلاگ بر شمرد. در کنار صفحات دیگر، هر وبلاگ صفحه‌ای نوار مانند دارد که به وبلاگ نویس این امکان را می‌دهد تا وبلاگ خود را به وبلاگ‌های دیگر

پیوند دهد. در این صفحه می توان امکانات دیگری همچون آمارگیری میزان بازدید روزانه از وبلاگ، نمایش ساعت، موضوعات، اساسنامه و غیره را جاسازی نمود.

۲-۵ بخش های صفحه فهرست وبلاگ

- پیغام ها^{۲۲}: پیغامها محتویات اضافه شده به وبلاگ هستند. اگر متن وبلاگ شامل یک کلمه باشد، پیغامها عبارت از حروف تشکیل دهنده این کلمه واحد هستند. پیغامها بر اساس اندازه از چند حرف تا چند پاراگراف درجه بندی می شوند. برخی از سیستمهای وبلاگ این امکان که پیغامهای بزرگ را کوچک کرده و بخشهایی از آن را به طور جداگانه در بخشی با عنوان "ادامه مطلب" ذکر کرد، مهیا می نمایند.
- فرا داده ی پیغام ها.^{۲۳}: فرا داده ی پیغام به قسمتی که اطلاعاتی در خصوص پیغامها می دهد گفته می شود و شامل اطلاعاتی همچون: عنوان پیغام، سازنده پیغام، زمان و روز ساختن پیغام، موضوع پیغام و غیره است.

۲-۶ ویژگی های وبلاگ

- وبلاگ یکی از انواع سایت های اینترنتی با مشخصات زیر است:
- ایجاد و به روز رسانی آن بسیار آسان است و احتیاج به تخصص خاصی ندارد. از یک پزشک، شاعر و یا یک خانم خانه دار نمی توان انتظار داشت که با طراحی وب آشنا باشد و برای خود یک سایت طراحی کند. ولی بدلیل سهولت راه اندازی وبلاگ، این افراد می توانند برای خود وبلاگ داشته باشند.
 - باز کردن حساب در سرورهای وبلاگی اکثراً رایگان است به این ترتیب، افرادی که توانایی مالی کمی دارند به راحتی می توانند صفحه ای را در دنیای اینترنت اداره نمایند.

²². Posts

²³. Meta data of posts

- محتوای غالب در وبلاگ متن است که به صورت یادداشت متوالی و ستونی نمایش داده می شود. اکثر وبلاگ‌ها مبتنی بر متن هستند. البته وبلاگ‌هایی نیز وجود دارد که علاوه بر متن از سایر اقلام اطلاعاتی نظیر صوت^{۲۴}، تصاویر^{۲۵} و کلیپ‌های ویدئویی^{۲۶} استفاده می‌نمایند.
- زمان به روز رسانی آن بسیار سریع‌تر از سایت‌های معمولی است.
- با داشتن بخشی به نام نظر خواهی، تعامل آن با خوانندگان بیشتر از سایت است. خوانندگان می‌توانند نظر خود را در باره هر یادداشت بنویسند. از این رو است که وبلاگ را از مظاهر وب^۲ می‌نامند.
- سبک و شیوه وبلاگ‌ها عموماً شخصی، غیررسمی و یا خودمانی است.
- وبلاگ‌ها بر اساس نظم زمانی خاص یعنی از جدیدترین به قدیمی‌ترین مطالب منتشر شده، سازماندهی می‌شوند.
- وبلاگ‌ها دارای بخشی به نام نظرات^{۲۷} هستند که خوانندگان می‌توانند نقطه نظرات ارائه شده توسط سایر خوانندگان را مطالعه و نظر خود را بیان نمایند. بدین ترتیب، نویسنده یک وبلاگ علاوه بر ارائه نظر و دیدگاه خود می‌تواند پس از گذشت مدتی، بازخورد مطلب نوشته شده را داشته باشد و در صورت لزوم به نقد و بررسی مجدد دیدگاه خود و نظرات ارائه شده بپردازد (نیکخواه، ۱۳۸۶).
- وبلاگ‌ها بندرت اهداف مالی را دنبال می‌نمایند. از جمله اهداف وبلاگ نویسان می‌توان به تمایل آنان به منظور برقراری ارتباط با دیگران، معرفی توانمندی‌ها و سرگرمی، اشاره نمود (وبلاگ چیست، ۱۳۸۴).

۷-۲ انواع وبلاگ

۷-۲-۱ از نظر تعداد وبلاگ نویسان

Podcast .²⁴
 Photoblog .²⁵
²⁶. Videoblog
²⁷. Comments

- وبلاگ‌ها می‌توانند به صورت گروهی و یا به صورت انفرادی مدیریت شوند. از این رو وبلاگ‌ها از نظر تعداد وبلاگ نویسان بردو نوع هستند:
- در وبلاگ فردی^{۲۸} یک نفر مدیریت، روزآمدسازی و انتشار وبلاگ را بر عهده دارد. تعداد زیادی از این نمونه در وبلاگ‌های کتابداری ایران به چشم می‌خورد.
 - وبلاگ گروهی^{۲۹} معمولاً "به صورت مکرر توسط گروهی از افراد روزآمد می‌شود. مشهورترین و شاید اولین وبلاگ در این زمینه www.slashdot.com است که وبلاگ خوبی برای اخبار و گاهی اظهارنظرها درباره موضوعات مربوط به رایانه است (نیکخواه، ۱۳۸۶). در جامعه وبلاگ‌های کتابداری ایران نیز نمونه‌های خوب و فعالی از این نوع قابل مشاهده است.

۲-۷-۲ از نظر سطح دسترسی

- وبلاگ از نظر سطح دسترسی نیز بر دو دسته است:
- وبلاگ‌هایی که روی اینترنت بدون رمز عبور یا هیچ‌گونه حفاظتی منتشر می‌شوند و در دسترس همه افراد قرار می‌گیرند. این نوع وبلاگ‌ها را وبلاگ عمومی^{۳۰} می‌نامند.
 - وبلاگ‌هایی که اگر چه روی اینترنت منتشر می‌شوند اما به وسیله رمز عبور یا از طریق شبکه خاص حفاظت شده و افراد خاص به آن دسترسی دارند. این نوع وبلاگ‌ها را وبلاگ خصوصی^{۳۱} می‌نامند (نیکخواه، ۱۳۸۶).

۲-۷-۳ از نظر محتوا

- هر وبلاگ از نظر محتوا می‌تواند شامل یکی از موارد زیر باشد:
- تفکر وبلاگ نویس را بیان کند .
 - فقط جنبه طنز داشته باشد.
 - شامل مطالب تخصصی باشد.
 - به احوالات شخصی بپردازد.

²⁸ . Personal weblog

²⁹ . Community weblog

³⁰ . Public weblog

³¹ . Private weblog

- به اخبار پردازد و بیشتر روی موضوعاتی که در رسانه‌ها به آن‌ها اهمیت می‌دهند تاکید نماید (باوش، ۱۳۸۳).

- برای استفاده اعضای یک پروژه، وبلاگ پروژه ای طراحی می‌شود. این نوع وبلاگ‌ها فعالیتی فراتر از روزنگار نویسی دارد. وبلاگ پروژه ای، هویتی مجزا برای اعضای تیم می‌سازد و امکان اتصال با پروژه مربوطه را برای آن‌ها امکان پذیر می‌نماید.

برخی وبلاگ‌ها ترکیبی از انواع مختلف و موفق‌ترین وبلاگ‌نویسان، دارندگان چنین وبلاگ‌هایی هستند. بعضی از وبلاگ‌ها نیز سرگردانند، یعنی هر روز به یک نوع مساله می‌پردازند (بیش، ۱۳۸۵).

۸-۲ تاریخچه وبلاگ در جهان

تعیین نقطه شروع وبلاگ و زمان دقیق آن بسیار مشکل است. برخی بر این عقیده‌اند که اولین وبلاگ توسط تیم برنرزی ایجاد شد که در آن وی به سایت‌های جدیدی که در آن زمان ایجاد و بر روی اینترنت فعال می‌شدند، اشاره نمود. دومین وبلاگ توسط مارک آندرسن^{۳۲} ایجاد شد. وی نیز تا اواسط ۱۹۹۶ عملیاتی مشابه وبلاگ برنرزی را انجام می‌داد. تا سال ۱۹۹۷ که از آن به عنوان انفجار وب، نام برده می‌شود، چندین وبلاگ جدید دیگر نیز ایجاد گردید. از وبلاگ‌های اولیه می‌توان به وبلاگ متعلق به دیو وینر^{۳۳} اشاره نمود. محتویات وبلاگ‌های اولیه اغلب شامل مجموعه‌ای از پیوند‌ها و توضیحات بود که متناسب با علاقه وبلاگ نویس، ایجاد می‌گردید (سرخاروش، ۱۳۸۴).

³². Marc Andressen
2. Dave Winer

سال ۱۹۹۶ برای اولین بار مفهوم و منطق وبلاگ توسط لشمنان، سابرامنیا و صدری در ششمین کارگاه بین المللی "پژوهش های مهندسی داده" در شهر نیلو اورلینز^{۳۴} مطرح شد (لشمنان، سابرامنیا و صدری، ۱۹۹۶).

برخی دیگر بر این باورند که لاگر بارگر^{۳۵} در سال ۱۹۹۷ با آدرس الکترونیکی [robotwisdom](http://robotwisdom.com) لیستی از ارتباطات را همراه با توضیحات ایجاد کرد. این سایت در بردارنده ۲۰ الی ۳۰ پیوند بود که هر یک توضیحاتی کوتاه داشت. سپس لاگر بارگر در کنار پیوندها، توضیحاتی را نیز اضافه کرد و در اواخر سال ۱۹۹۷ برای توضیح سایت خود از کلمه "وبلاگ" استفاده نمود (باوش، ۱۳۸۳).

بلاد^{۳۶} در کتابی تحت عنوان "راهنمای وبلاگها" که اولین کتاب مرجع حوزه وبلاگ به شمار می آید، اولین وبلاگ را متعلق به "موزائیک"^{۳۷} می داند. این وبلاگ، از ژوئن ۱۹۹۳ تا ژوئن ۱۹۹۶ فعالیت می نمود. وی در کتاب خود به این نکته اشاره دارد که اولین وبلاگی که رسماً با این نام در دسترس قرار گرفت، در اکتبر ۱۹۹۴ توسط واینر تهیه شد (بلاد، ۲۰۰۲).

در سال ۱۹۹۸ تقریباً ۳۰ سایت دیگر که وبلاگ نامیده می شدند فعال شدند. آن ها از همان شکل قبلی پیروی می کردند. یعنی دارای متنی کوتاه بودند و به جای اضافه کردن صفحات جدید به وب سایت از ارتباط دادن صفحات با سرعت بالا استفاده می نمودند. این وبلاگها تمرکز زیادی روی ارتباط بینندگان با سایت های دیدنی داشتند. برای مثال در دسامبر همان سال جیمز گارت^{۳۸} فهرستی از پایگاه هایی که مثل پایگاه خودش بود جمع آوری کرد و آن را برای برت^{۳۹} فرستاد. برت هم آن را در پایگاه camworld منتشر کرد. پس از آن افراد دیگری هم نشانی صفحات خود را برای او فرستادند تا نامشان به فهرست اضافه شود (کرمی، ۱۳۸۴).

با پیشرفت وبلاگ در سال ۱۹۹۸، شکل آن نیز تا حد زیادی تغییر یافت. برای مثال به جای صفحاتی که هر روز اضافه می شدند یک صفحه به نام صفحه فهرست، تغییرات به وجود آمده را نشان می داد

³⁴ . New Orleans

³⁵ . Loger Barger

³⁶ . Blood, Rebecca

³⁷ . Mosaic

³⁸ . Garrett

³⁹ . Barrett

و بدین ترتیب کاربران به راحتی می‌توانستند اطلاعات مورد نیاز را ببینند و از آخرین ورودی‌ها دیدن کنند. بدین ترتیب وبلاگ نویسی کم‌کم طرفدارانی پیدا کرد (باوش، ۱۳۸۳).

ابزارهای وبلاگ نویسی در اواسط سال ۱۹۹۹ پیشرفته‌تر شدند. ابزارهای ارائه شده دارای ویژگی‌های مختلفی بودند. مهمترین این ویژگی‌ها، سهولت استفاده از آن‌ها بود. این ابزارها به کاربران اجازه می‌دادند که به راحتی وبلاگ بسازند. تا قبل از این، سازندگان وبلاگ می‌بایست جهت راه‌اندازی وبلاگ خود، نرم‌افزاری می‌نوشتند تا پیغام‌هایشان را خودکار نماید. اما از این تاریخ به بعد کاربران وبلاگ‌ها به راحتی می‌توانستند فایل‌های مورد نظر خود را به سرور هدایت نمایند (باوش، ۱۳۸۳). در این سال نوشتن بر روی وب، تنها با فشار دادن یک دکمه به راحتی انجام شد. از این رو کم‌کم استفاده از وبلاگ‌ها عمومی شد. به عبارت دیگر استفاده راحت از این ابزارها در عمومی شدن وبلاگ‌ها نقش موثری را ایفا نمود.

در جولای ۱۹۹۹ اولین ابزار اصلی برای ساخت و مدیریت وبلاگ با نام پیتاس^{۴۰} ساخته شد. سایت اصلی پیتاس با آدرس الکترونیکی www.pitas.com به کاربران امکان می‌داد، برای خود حسابی باز کرده و وبلاگی بسازند که به طور رایگان در سرور پیتاس قرار گیرد. این ابزار هم‌اکنون نیز با آدرس <http://your-user-name.pitas.com> در دسترس می‌باشد.

هر وبلاگ از سیستم مدیریت پیتاس، دارای بخش‌های خودکار زیادی بود که صاحبان وبلاگ را از دانستن زبان برنامه نویسی وب بی‌نیاز می‌ساخت. آرشیو خودکار، یکی دیگر از ویژگی‌های این بخش بود. در نتیجه کاربران می‌توانستند عمل به روز رسانی پیغام‌ها را در سایت انجام داده و سیستم پیتاس در صورت نیاز به طور خودکار ورودی‌های قدیمی را به صفحات آرشیو انتقال می‌داد (باوش، ۳۸۳). یک ماه بعد، در آگوست ۱۹۹۹ پایرا لیبز^{۴۱} اولین نسخه بلاگر^{۴۲} را در حالی که ویژگی‌های سیستم پیتاس را دارا بود ولی تفاوت‌هایی نیز با آن داشت، ارائه داد. بلاگر مشکل برنامه نویسی و آرشیو بندی اطلاعات وبلاگ را همچون پیتاس نداشت؛ زیرا این اعمال توسط سرور مرکزی، خود به خود انجام می‌شد. با به وجود آمدن ابزارهای مختلف در پیتاس و

40 . Pitas

41 . Payra labs

42 . www.blogger.com

بلاگر تعداد وبلاگ ها و وبلاگ نویسان افزایش یافت. در سال ۱۹۹۹ ابزار لایوجورنال^{۴۳} نیز به وجود آمد، در واقع این ابزار چند ماه قبل از پیتاس و بلاگر ارائه شد اما تا آن زمان مورد استفاده قرار نگرفته بود.

اولین گردهمایی وبلاگ نویسان در سال ۲۰۰۰ در تگزاس امریکا برپا شد. در این کنفرانس، وبلاگ نویسان زیادی گرد هم جمع شدند. در این سال دومین سری ابزارهای وبلاگ نیز عرضه شد و سیستم مدیریت وبلاگ جهت سرور های شخصی طراحی شد. ضمنا به دلیل آنکه این نرم افزارها روی سرور شخصی نصب می شدند، دیگر ترافیکی که سرورهای مرکزی مانند بلاگر از آن رنج می بردند، وجود نداشت (باوش ، ۱۳۸۳).

در سال ۲۰۰۱ استفاده از وبلاگ همچنان افزایش یافت و کم کم مجلات جهانی را پوشش داد. در این دوران بود که از وبلاگ ها به عنوان منبع اطلاعاتی یاد می شد و ابزارهای موجود در آن ویژگی های جدیدی را همچون وبلاگ نویسی متحرک^{۴۴} در بر گرفتند. از این رو در این سال وبلاگ نویسی به طور رایج بین جوامع گسترش یافت (باوش ، ۱۳۸۳).

بلاد (۲۰۰۲) اولین کتاب مرجع حوزه وبلاگ را با عنوان " وبلاگ : توصیه عملی و کاربردی برای ایجاد و نگهداری وبلاگ " منتشر نمود. وی که در عرصه وبلاگ نویسی یک چهره بین المللی به شمار می آید، کتاب با اهمیت خود را در مورد شیوه حمایت و نگهداری وبلاگ ها تدوین کرد. این کتاب در سال ۲۰۰۲ توسط پایگاه اینترنتی آمازون به عنوان بهترین کتاب در طبقه بندی موضوعی فرهنگ دیجیتال برگزیده شد و در برخی دانشگاه ها به عنوان کتاب مرجع درسی انتخاب گردید. بلاد در این کتاب نخست پیرامون چیستی وبلاگ و انگیزه های وبلاگ نویسی، ابزارهای وبلاگ نویسی به بحث می پردازد و در ادامه به بیان مفهومی نو درباره آداب دنیای وبلاگ و زندگی روی خط می پردازد. در همین سال سرور موفق بلاگر توسط شرکت بزرگ گوگل^{۴۵} خریداری شد. گوگل در آن زمان به نقش فناوری وبلاگ و اطلاعات انبوهی که در وبلاگ ها تولید می شد، ایمان آورده بود.

⁴³ . Live journal

⁴⁴ . Movable type

⁴⁵ .Google

در این بین روز ۳۱ آگوست هر سال به عنوان روز جهانی وبلاگ^{۴۶} شناخته شده است و این انتخاب به جهت شیوه نگارش این روز می باشد چرا که شیوه نگارش این روز به شکل ۳۱ امین روز ماه هشتم سال (3108) مشابه کلمه " بلاگ " به زبان انگلیسی است.

۹-۲ تاریخچه وبلاگ در ایران

شانزده شهریور ۱۳۸۰ مطابق با ۷ سپتامبر ۲۰۰۱ تاریخ آغاز به کار وبلاگ‌های فارسی است. در این روز اولین وبلاگ فارسی توسط "سلیمان جریری" روی شبکه جهانی اینترنت ایجاد شد تا در معرض دید همگان قرار گیرد. این وبلاگ، در سکوت و آرامش کار خود را ادامه داد به گونه‌ای که وقتی در اول مهر ۱۳۸۰ (۲۳ سپتامبر ۲۰۰۱) حسین درخشان وبلاگ "خودبزرگ بینی" را راه اندازی کرد و یادداشتهای روزانه اش در سایتها و مجلات مختلف معرفی شد، ابتدا همگان تصور کردند که او اولین بلاگر فارسی است. اما خیلی زود مراجعه به آرشیو مشخص کرد که سلیمان جریری در این زمینه از حسین درخشان پیش‌تر بوده است. حسین درخشان که پس از به وجود آمدن تعداد بیشتری از وبلاگ‌های فارسی وبلاگش را به "سردبیر: خودم" تغییر نام داد، نقش عمده‌ای در معرفی، فراگیر شدن و گسترش این پدیده بین فارسی‌زبانان داشته است. درخشان قالب‌هایی برای وبلاگ فارسی و راهنمایی برای ساخت وبلاگ در "سردبیر: خودم" منتشر کرد تا کاربران بتوانند با سهولت در طی تنها چند دقیقه برای خود وبلاگی بسازند. اهمیت این کار به اندازه‌ای است که ۱۴ آبان یعنی روز انتشار این راهنما به عنوان سال‌روز تولد وبلاگ‌های فارسی اعلام شد. علاوه بر این او اقدام به جمع‌آوری فهرستی از وبلاگ‌ها کرد که تا مدت‌ها بهترین فهرست برای مراجعه به وبلاگ‌های فارسی بود و از این طریق توانست ارتباط موثری بین وبلاگ‌های فارسی زبان برقرار نماید. درخشان که در بین وبلاگ‌نویسان به خدر (هودر) معروف است اکنون نیز با توجه به فزونی تعداد وبلاگ‌ها مشغول راه‌اندازی سایتی برای به روز رسانی لیست وبلاگ‌های فارسی می‌باشد (قاسمی، ۱۳۸۲).

پس از سلیمان جریری و حسین درخشان، نیما افشار نادری سومین وبلاگ فارسی را در مهر ۱۳۸۰ راه‌اندازی کرد. او تا کنون ۳ وبلاگ به نامهای "حکایت من با شما"، "روزنامه نگار سر به هوا" و "دستخط" را در اینترنت منتشر نموده است.

⁴⁶ <http://www.blogday.org/>

امیر رضا قویدل با وبلاگ "روزگاری که سپری می‌شود" و رضا قاسمی با وبلاگ "صاحب" که بعداً به "الواح شیشه‌ای" تغییر نام داد، از جمله وبلاگ‌نویسانی هستند که پای در این راه گذاشته‌اند. قاسمی که از ۱۸ مرداد ۱۳۸۰ رنوشته‌های خود را روی اینترنت منتشر می‌کرد، پس از معرفی وبلاگ توسط درخشان وارد این حیطه شد.

پس از آنکه در ۱۴ آبان راهنمای فارسی ساخت وبلاگ توسط حسین درخشان در دسترس همگان قرار گرفت، تولید وبلاگ‌های فارسی در عرصه اینترنت گسترش یافت و خانم‌های وبلاگ‌نویس نیز پس از این تاریخ کار خود را شروع کردند.

"شهراد عالم فتاحی" اولین زنی است که یک روز بعد از انتشار راهنما، یعنی در ۱۵ آبان ۱۳۸۰، (۵ نوامبر ۲۰۰۱) وبلاگ فارسی خود را راه‌اندازی کرد. او در ۱۵ و ۱۶ آبان ۱۳۸۰ تنها با حروف انگلیسی خبر از راه‌اندازی وبلاگ خود و مشکلی که برای فارسی‌نوشتن با آن مواجه بود داد و از ۱۹ آبان و با رفع مشکل فارسی‌نویسی به طور جدی کار خود را شروع کرد. او به تغییر مداوم نام وبلاگ خود در بین وبلاگ‌نویسان مشهور است.

"وبلاگ طنز" در ۱۷ آبان ۱۳۸۰، "خورشید خانوم" و "افکار پراکنده یک زن منسجم" هر دو در ۱۸ آبان ۱۳۸۰ وبلاگ‌هایی بودند که نویسندگان آن‌ها با نام "طنزفرازی"، "خورشید خانم" و "ندا" کار خود را شروع کردند. جالب اینکه طنز و ندا در اولین مطالب خود به این نکته اشاره کرده‌اند که اولین وبلاگ‌نویس دختر هستند. علاوه بر این "مرجان عالمی" همسر حسین درخشان نیز وبلاگ "مرمر" را در همین روزها راه‌اندازی کرد که به دلیل دست‌نیافتن به آرشیو این وبلاگ تاریخ دقیق راه‌اندازی آن مشخص نیست (قاسمی، ۱۳۸۲).

با شروع به کار سرور پرشین بلاگ^{۴۷} در خرداد ۱۳۸۱، به تدریج تعداد بیشتری از افراد شروع به راه‌اندازی وبلاگ‌های شخصی کردند. با ایجاد این سایت و استقبال شدید کاربران از آن، این سایت اقدام به طبقه‌بندی گروه‌های استفاده‌کننده از وبلاگ نمود.

47 . www.persianblog.ir

قبل از پرشین بلاگ، بی تردید بلاگر محبوب‌ترین سرویس دهنده خدمات وبلاگ در بین ایرانیان بود. پس از راه اندازی پرشین بلاگ، این سرویس فارسی محبوبیت خاصی پیدا کرد. سپس سرور های دیگری همچون بلاگ اسکای^{۴۸}، بلاگفا^{۴۹} و غیره وارد عرصه وبلاگ نویسی شدند(نظری، ۱۳۸۲).

۱۰-۲ سیر تحول وبلاگ نویسی در حوزه کتابداری و اطلاع رسانی ایران

بعد از مدتی از ظهور وبلاگ، کتابداران نیز دریافتند که می‌توانند از این پدیده به نفع خود و در خدمت رسانی به جامعه کاربران، استفاده لازم را ببرند. این اتفاق خیلی زود به وقوع پیوست و پس از مدت کمی وبلاگ نویسی به فعالیتی ویژه برای بهبود مهارت‌ها و علایق کتابداران تبدیل شد و پس از چند سال تعداد زیادی وبلاگ شخصی و گروهی توسط کتابداران با اهداف متنوع به وجود آمد. از جمله این اهداف می‌توان به انتشار اخبار و اطلاعات در حوزه علوم کتابداری و اطلاع رسانی، انتشار منابع خاص و جالب توجه کتابداران و اشتراک اطلاعات با سایر جوامع حرفه ای اشاره کرد(کرمی، ۱۳۸۴).

همچنین امروزه وبلاگ‌ها می‌توانند به عنوان حافظه جمع آوری کننده اطلاعات کتابخانه عمل نمایند. تکنولوژی رو به پیشرفت وبلاگ بخصوص در حوزه‌های جستجو، آرشیو و رده بندی مطالب می‌تواند برای کتابداران و اطلاع رسانی بسیار کمک کننده باشد (اسکروچی، فرهانی و حقانی، ۱۳۸۶).

وبلاگ‌های بسیاری توسط کتابداران ایرانی فعالیت خود را از این پس آغاز نمودند. برخی از این موارد به جهت عدم استمرار در فعالیت خود به صورت خودکار توسط سرویس‌های مدیریت وبلاگ‌ها از بین رفتند. طی بررسی‌های انجام شده در محیط وب، اولین وبلاگ کتابداری که قدم در عرصه وبلاگ‌ها نهاد و همچنان به قوت خود باقی است، وبلاگ "فهرست نویسی منابع اینترنتی"^{۵۰} به مدیریت محسن حاجی زین العابدینی از تاریخ ۸۱/۱۱/۱۶ تا به امروز است. کمتر از یک ماه بعد، وبلاگ کتابداران فردا^{۵۱} به مدیریت امیررضا اصنافی در اسفند ۱۳۸۱ آغاز شد و از آن پس تا کنون به طور روز آمد در حوزه کتابداری و اطلاع رسانی فعال است. بدین ترتیب، پدیده وبلاگ در بین کتابداران ایرانی رواج یافت و وبلاگ‌های بسیاری تا به امروز متولد شدند. برخی همچنان به امر اطلاع رسانی می‌پردازند و برخی دیگر به

48 . www.blogsky.com

49 . www.blogfa.com

50 . www.internetcataloger.persianblog.ir

51 . www.asnafi.persianblog.ir

علت کم کاری در عرصه اینترنت محکوم به فنا شدند. تا تاریخ ۱۳۸۷/۶/۲۴ تعداد ۲۶۳ عنوان وبلاگ کتابداری و اطلاع رسانی توسط وبلاگ نویسان ایرانی در راهنمای وبلاگ های کتابداری و اطلاع رسانی ایرانیان به ثبت رسیده است. وبلاگ های بسیاری در این عرصه تجربه کار گروهی را به طور موفق داشته اند. در این میان می توان به وبلاگ گروهی کتابداران ایران^{۵۲} اشاره کرد.

۱۱-۲ سیستم های مدیریت وبلاگ

سیستم های مدیریت وبلاگ، سیستم هایی هستند که به وسیله آنها می توان به ایجاد و مدیریت وبلاگ اقدام نمود. از این رو کاربران می توانند به سهولت با ثبت نام در یکی از این سیستم ها ارائه دهنده وبلاگ برای خود وبلاگی ایجاد نمایند. تعدادی از سایت های ارائه دهنده وبلاگ عبارتند از:

<http://www.pitas.com>

<http://www.liveJournal.com>

<http://www.blogger.com>

<http://www.grymatter.com>

از میان این سایت ها، پیتاس، قدیمی ترین و بلاگر، مشهورترین سایت های ارائه دهنده وبلاگ هستند که بر فراهم آوری رایگان وبلاگ تکیه دارند (اصنافی، ۱۳۸۵؛ نیکخواه، ۱۳۸۶).

ساخت وبلاگ در سرورهای غیر ایرانی برای ایرانیان با مشکلاتی همراه بوده است؛ از آن جمله می توان به فونت فارسی و تاریخ شمسی اشاره کرد. اما با شکوفایی وبلاگ ها در عرصه های بین المللی، سایت های ایرانی ارائه دهنده وبلاگ نیز به وجود آمدند. با وجود آنکه اکثر سرورهای این سیستم ها در خارج از کشور مستقر هستند، این سیستم های مدیریت وبلاگ، توانسته اند مشکلات خط فارسی و تاریخ شمسی را مرتفع سازند. از طرفی این سیستم ها با ایجاد الگوهای متنوع محیطی رایگان و در عین حال دلپذیر را جهت ساختن وبلاگ های فارسی به ساده ترین روش ممکن ساخته اند.

در حال حاضر از طریق سرویس های وبلاگ نویسی زیر می توان به صورت فارسی وبلاگ نوشت :

⁵² . www.lisiran.blogfa.com

- | | |
|--|------------|
| ۱. http://www.persianblog.ir | پرشین بلاگ |
| ۲. http://www.blogfa.com | بلاگفا |
| ۳. http://www.blogsky.com | بلاگ اسکای |
| ۴. http://www.mihanblog.com | میهن بلاگ |
| ۵. http://www.parsiblog.com | پارسی بلاگ |
| ۶. http://www.blogger.com | بلاگر |
| ۷. http://www.wordpress.com | وردپرس |

از میان سایت های فوق، بر اساس پژوهش اکبرپور، "پرشین بلاگ" در سال ۱۳۸۲ دارای محبوبیت بیشتری بوده است (اکبرپور، ۱۳۸۲)؛ زیرا اولین سرویس دهنده وبلاگ ویژه فارسی زبانان بوده است که توسعه قابل توجهی داشته و روز به روز به دامنه کاربران آن اضافه می‌گردد. "ورد پرس" و "بلاگر" سرویس دهندگان مخصوص فارسی نیستند؛ ولی امکاناتی برای وبلاگ نویسی به زبان فارسی را نیز دارا هستند. قابل ذکر است که روز به روز بر تعداد سرویس‌هایی که امکان وبلاگ نویسی، به زبان فارسی را فراهم می‌آورند افزوده می‌شود. تعدادی از مهمترین آن‌ها در پیوست ۳ معرفی شده‌اند.

۲-۱۲ بازیابی اطلاعات از وبلاگ

وبلاگ‌ها مکان‌های مناسبی برای یافتن اطلاعات تخصصی در مورد موضوعات مختلف اند به شرط اینکه بتوان اطلاعات مورد نظر خود را یافت. با استفاده از روش‌های مختلف می‌توان یک وبلاگ را سازماندهی کرد. نوع سازمان دهی، روش یافتن اطلاعات توسط مراجعان را در وبلاگ تعیین می‌کند.

از سوی دیگر، هر چند موتورهای جستجو به کاربران این امکان را می‌دهند که در فضای وب، از جمله وبلاگ‌ها به جستجوی موضوعات مورد علاقه خود بپردازند. اما در حال حاضر ابزارهای مدیریت وبلاگ امکان ساختن موتور جستجوی درونی را به وبلاگ‌ها نمی‌دهند. از این رو، هر چه ارتباطات و پیوندهای وبلاگی با گوگل بیشتر باشد سریع‌تر توسط موتورهای جستجو بازیابی می‌شود. همچنین معروف بودن وب سایت-

هایی که وبلاگ با آن‌ها تبادل پیوند دارد نیز بسیار مهم است. برای مثال اتصال به سایت معروف بیل گیتز^{۵۳} برای بازیابی وبلاگ بسیار مفید خواهد بود.

از روش‌های دیگر نیز می‌توان وبلاگ را در زمره وبلاگ‌های پوشش داده شده توسط گوگل قرار داد. یکی از این روش‌ها، مراجعه به نشانی اینترنتی www.google.com/addurl.html و ثبت آدرس وبلاگ در آن است. روش دیگر آن است که از ابزارهای مدیریتی که اکثر سرورهای وبلاگ نویسی به نویسندگان وبلاگ می‌دهند، استفاده کرد. از این رو وبلاگ نویس می‌تواند پس از مدت معینی از ثبت وبلاگ (معمولاً ۲ هفته) در بخش مدیریت وبلاگ گزینه‌ای به عنوان "ثبت در فهرست وبلاگ‌ها" را فعال نماید. از آن پس وبلاگ در فهرست وبلاگ‌های آن سرور به ثبت رسیده و به طور اتوماتیک توسط موتورهای جستجو قابل بازیابی خواهد بود.

روش‌های مختلف سازماندهی اطلاعات در یک وبلاگ به قرار زیر است:

۲-۱۲-۱ سازمان دهی بر اساس زمان

بیشتر وبلاگ‌ها بر اساس زمان ساختن پیغام، سازماندهی می‌شوند. جدیدترین پیغام‌ها در صفحه فهرست و پیغام‌های قدیمی در آرشیو قرار می‌گیرد. کسی که در وبلاگ به دنبال اطلاعات خاصی است، معمولاً به آرشیو مراجعه می‌نماید. یکی از محدودیت‌های آرشیوها بر اساس زمان این است که آن‌ها توضیحی نیستند مثلاً اگر کاربری بخواهد آگهی راجع به قانون در وبلاگ و کالا پیدا کند باید به آرشیو مراجعه کند که در بردارنده صفحات بسیاری است. اما اگر کاربری، نام نویسنده این پیغام را بداند کار آسان تر خواهد بود؛ زیرا با کلیک بر روی نام نویسنده پیغام می‌توان، مطلب نوشته شده توسط فرد مذکور را یافت. با این وجود آرشیوهای زمان بندی شده به صورت ماهانه، هفتگی یا روزانه برای بسیاری از کارها مفیدند.

۲-۱۲-۲ سازماندهی بر اساس موضوع

طبقه‌بندی کردن روشی است که برخی از سیستم‌های مدیریت وبلاگ مثل بلاگفا و پرشین بلاگ از آن استفاده می‌کنند و به کاربران این امکان را می‌دهند به راحتی اطلاعات مورد نظر خود را در یک موضوع خاص دسته بندی نمایند. با این روش کاربر می‌تواند، پیغام‌ها را بر اساس یک موضوع خاص طبقه بندی نماید. هرچه موضوعات طبقه بندی شده بیشتر باشد دست یابی به آن‌ها آسان تر خواهد بود.

⁵³ . Bill Gates

۱۳-۲ معیارهای ارزیابی وبلاگ‌ها

بنا بر بررسی‌های محقق تا به حال الگوی خاصی در زمینه ارزیابی وبلاگ‌ها تدوین نشده است. اما از آنجا که وبلاگ‌ها خود از انواع صفحات وب به شمار می‌روند، از برخی معیارها و عوامل ارزیابی وب سایت‌ها در مورد وبلاگ‌ها می‌توان بهره‌گرفت. از این رو بعضی عوامل موثر در ارزیابی وب سایت‌ها با مشخصات وبلاگ‌ها جهت ارزیابی این نوع از صفحات وب تطبیق شده است.

وب سایت‌های بهداشتی-درمانی به لحاظ اطلاعات خاصی که دارند و حساسیت در خصوص صحت و اعتبار اطلاعات آن‌ها، در زمینه ارزیابی وب سایت‌ها پیشگام بوده‌اند. از این رو در ادامه برخی معیارهای ارزیابی وب سایت‌های بهداشتی-درمانی ارائه می‌شود.

۱-۱۳-۲ معیار سیلبرگ

این معیار اعتبار توسط سیلبرگ^{۵۴} (۱۹۹۷) تدوین گردید. برای هر وب سایت نمره سیلبرگ با استفاده از سیاهه معیارهای سیلبرگ به دست می‌آید. به این ترتیب که در ردیف‌های یک الی نه مشخص می‌گردد که آیا موارد مشخص شده در وب سایت وجود دارد یا خیر. این موارد عبارتند از:

- منابع استفاده شده در تدوین مطالب وب سایت
- نام نویسندگان
- وابستگی موسساتی نویسندگان
- مدارک و درجات علمی نویسندگان
- وجود افشاگر^{۵۵} در وب سایت
- نام تامین کننده مالی وب سایت
- نام مالکیت حقوق مادی و معنوی وب سایت
- تاریخ ایجاد وب سایت

⁵⁴ . Silberg
⁵⁵ . Disclaimer

- تاریخ آخرین روزآمد سازی یا بسامد روزآمد سازی وب سایت

برای هر یک از موارد مشخص شده "یک" امتیاز در نظر گرفته می شود و جمعاً "نه" امتیاز به وب سایتی که تمامی موارد را رعایت کرده باشد، اختصاص می یابد. هر وب سایت بر اساس رعایت معیار سیلبرگ نمره ای را به خود اختصاص خواهد داد. در صورتی که مشخصات فوق در وب سایتی رعایت شده باشد کاربر می تواند به طور نسبی به اطلاعات این وب سایت اعتماد کند و در غیر این صورت به او توصیه می شود حتی المقدور از وب سایت دیگری که این موارد را رعایت کرده باشد برای گرفتن اطلاعات استفاده کند (فتحی فر، ۱۳۸۵).

۲-۱۳-۲ معیار دیسرن^{۵۶}

این معیار توسط بخش بهداشت عمومی و بخش مراقبت های بهداشتی اولیه دانشگاه آکسفورد^{۵۷} تدوین شده است. این سیاهه حاوی ۱۶ سوال در سه بخش مجزا است. در هر سوال نمره پنج برای بالاترین گزینه و نمره یک برای گزینه آخر اختصاص می یابد. نمره دو الی چهار به پاسخ های بین این دو اختصاص می یابد. در مجموع به وب سایتی که تمامی معیارها را رعایت کرده باشد ۸۰ امتیاز اختصاص می یابد و ۱۶ امتیاز به وب سایتی که هیچ یک از معیارها را رعایت نکرده است، داده می شود. این سیاهه دارای سه بخش است: اعتبار انتشارات، کیفیت اطلاعات و رتبه بندی کلی انتشارات.

بخش اول که همان اعتبار انتشارات است، شامل هشت عامل به شرح ذیل می باشد:

- مشخص بودن اهداف وب سایت
- میزان دستیابی وب سایت به اهداف اعلام شده
- مرتبط بودن مطالب وب سایت
- منابع مطالب وب سایت
- تاریخ تولید مطالب وب سایت
- تعادل و عدم سوگیری در مطالب وب سایت

⁵⁶ . DISERN

⁵⁷ . University of Oxford, Division of Public Health and Primary Health Care

- جزئیات منابع پشتیبانی کننده اطلاعات
 - ارجاع وب سایت به مطالب مورد تردید و نامعلوم
- بخش دوم در مورد کیفیت اطلاعات در باب روش‌های درمانی و انتخاب‌های ممکن شامل عوامل ذیل است:
- اشاره وب سایت به چگونگی کارکرد روش‌های درمانی
 - توضیح مزایای روش‌های درمانی
 - اشاره به خطرات احتمالی روش‌های درمانی
 - توضیح وب سایت در مورد مضرات عدم استفاده از روش‌های درمانی
 - چگونگی اثر گذاری روش‌های درمانی بر کیفیت کل زندگی
 - وجود بیش از یک روش درمانی در مورد بیماری ها
 - پشتیبانی و حمایت وب سایت برای مشارکت در تصمیم گیری
- بخش سوم در مورد رتبه بندی کلی انتشارات است که وب سایت را به عنوان یک منبع اطلاعاتی درباره روش های درمانی رتبه بندی می کند (فتحی فر، ۱۳۸۵).

۲-۱۳-۳ معیار هون کد ۵۸

موسسه هون^{۵۸} یکی از موسساتی است که از نشان تأیید کیفی برای ارزیابی وب سایت حاوی اطلاعات بهداشتی و پزشکی استفاده می کند و از معتبرترین معیارهای ارزیابی کیفیت وب سایت‌های بهداشتی است. این معیار توسط بخش بهداشت وب بنیان^{۶۰} موسسه هون تدوین شده که عبارت از ۱۴ سوال بر اساس هشت اصل اعتبار مدارک، هدفمندی وبسایت، محرمانگی، معرفی منابع، روایی، مشخص کردن جزئیات در مورد نویسنده، حمایتگر مالی وب سایت و سیاست درج آگهی است. موسسه هون به وب سایت‌هایی که پس از ارزیابی مورد تأیید بوده اند براساس محتویات وب سایت، اجازه استفاده از آرم "هون کد" را به عنوان نشان تأییدی بر محتوای وب سایت می دهد.

⁵⁸ . HON code : Health On the Net foundation

⁵⁹ . HON institute

⁶⁰ . Health On the Net foundation

نحوه امتیازدهی در این سیاهه به این صورت است که برای هر یک از سوالات چهارده گانه آن سیاهه امتیاز "یک" در نظر گرفته شده که وب سایتها در صورت عدم احراز آن شرط نمره منفی "یک"، از آن سوال دریافت می‌کنند و در نهایت نمره این سیاهه از مجموع نمره های مثبت و منفی به دست خواهد آمد.

هشت اصل این سیاهه به قرار زیر است:

اصل اول : اطلاعات باید داری مولف مستند باشد.

اصل دوم : هدف از ایجاد وب سایت باید مشخص باشد.

اصل سوم : محرمانگی و خصوصی بودن اطلاعات باید لحاظ شود.

اصل چهارم : اطلاعات باید مستند باشد (مراجع و تاریخ ها داده شود).

اصل پنجم : مجوز ادعاها ذکر شده باشد

اصل ششم : جزییات تماس با وب سایت درج شده باشد.

اصل هفتم : افشاگر منابع مالی توضیح داده باشد.

اصل هشتم : سیاست درج آگهی ها در وب سایت ثبت شده باشد (فتحی فر ، ۱۳۸۵).

درباره پدیده وبلاگ، چند سال اخیر مقالات و پایان نامه هایی در رشته های کتابداری و اطلاع رسانی، ارتباطات، کامپیوتر، علوم اجتماعی و غیره تدوین شده است. ولی در مورد معیارهای ارزیابی وبلاگها تحقیقات اندکی صورت گرفته است؛ در مقابل، تحقیقات نسبتا مفید درباره معیارهای ارزیابی وب سایت های پزشکی، دانشگاهی، کتابخانه ای و غیره صورت گرفته است. در ادامه، برخی از این قبیل پژوهش ها معرفی می گردد. این پیشینه ها بر اساس اولویت تاریخی (از قدیمی ترین به جدیدترین پژوهش) در دو بخش انجام شده در ایران و خارج، تنظیم شده اند.

۲-۱۴-۱ پژوهش های انجام شده در ایران

- فرودی (۱۳۸۰) در پایان نامه خود با عنوان "ارزیابی صفحات وب کتابخانه های دانشگاهی ایران و ارائه الگوی پیشنهادی" به بررسی ۱۳ کتابخانه دانشگاهی تحت وب در ایران بر اساس فهرست شبکه علمی کشور پرداخت. گردآوری اطلاعات با استفاده از روش مشاهده مستقیم و بر اساس سیاهه ای با ۲۵ مورد سوال صورت گرفته است. یافته های این پژوهش نشان داد، در مجموع ۴۰/۸ درصد فاکتورهای اطلاعاتی سیاهه توسط جامعه پژوهش وی رعایت شده است، از سوی دیگر عوامل خدمات بین کتابخانه ای، موتور جستجوی داخلی و منابع مرتبط با آموزش داخلی دانشگاه در طراحی صفحات وب کتابخانه های دانشگاهی مورد مطالعه، اهمیتی داده نمی شده است. ولی فاکتورهای مقابل به ترتیب بیشترین اهمیت را دار بوده اند: مناسب و معنی دار بودن نشانی اینترنتی و دامنه سایت (۹۲/۳٪)، عنوان کتابخانه (۸۴/۶٪)، پیوند جهت بازگشت به صفحه اصلی دانشگاه (۶۹/۲٪). در نهایت الگوی پیشنهادی این پژوهش شامل اقلام اطلاعاتی سیاهه به علاوه یک مورد آموزش کاربران از نظر چگونگی استفاده از کتابخانه یا منابع آن ارائه گردید.

- کرمی (۱۳۸۴) در پایان نامه خود، رویکردهای ممکن به پدیده وبلاگ از نقطه نظر خدمات کتابداری و اطلاع رسانی را با روش توصیفی بررسی کرد. در این پژوهش از میان ۱۵۰ وبلاگ که از آغاز وبلاگ نویسی (اواخر ۱۹۹۷) تا دسامبر ۲۰۰۴ میلادی توسط کتابخانه ها یا کتابداران نگهداری می شدند، تعداد ۸۵ وبلاگ به عنوان نمونه از طریق پنج راهنمای اینترنتی انتخاب شد

و مورد بررسی قرار گرفت. هدف پژوهش ارائه رویکردهای ممکن به پدیده جدید وبلاگ از نقطه نظر خدمات کتابداری و اطلاع رسانی بود. نتایج تحقیق نشان داد، از میان ۸۵ وبلاگ نمونه، بیشترین تعداد وبلاگ‌ها از نظر مکانی متعلق به ایالات متحده آمریکا بود و کشورهای انگلستان و کانادا در رده‌های بعدی قرار گرفتند. نیوزلند و ایسلند هر یک با یک وبلاگ دارای کمترین تعداد وبلاگ کتابداری در جامعه نمونه مورد بررسی بودند. همچنین نحوه روزآمد سازی اطلاعات در وبلاگ‌های نمونه بسیار متنوع بود و بیشترین تعداد بصورت روزانه یا دو روز یکبار روزآمد می شدند (کرمی، باقری و علومی، ۱۳۸۴)

- بینش(۱۳۸۵) در مقاله‌ای تحت عنوان "وبلاگ‌ها و نقش آن‌ها در توسعه خدمات کتابخانه‌ای" پس از بیان کلیاتی از تاریخچه و مفهوم وبلاگ به بیان نقش‌هایی که می‌توان برای وبلاگ در عرصه کتابخانه‌ها متصور شد، پرداخت و از مزایا و مشکلات وبلاگ سخن به میان آورد. وی سپس به بیان جنبه‌های فنی وبلاگ همچون معرفی سرویس‌های مدیریت وبلاگ و نحوه راه اندازی وبلاگ پرداخته است.

- زند کریمخانی (۱۳۸۵) در پژوهشی که به صورت پیمایش مجازی از طریق پرسشنامه الکترونیکی انجام گرفت، انگیزه‌های وبلاگ نویسی و ارتباط آن با ویژگی‌های جمعیت شناختی وبلاگ نویسان فارسی زبان ایرانی را بررسی کرده است. نتایج این تحقیق نشان داد که وبلاگ-نویس‌هایی که سن و تحصیلات بالایی دارند، گرایش بیشتری به پیگیری مسائل اجتماعی و سیاسی روز دارند، بیشتر وبلاگ‌نویس‌های فارسی زبان، جوان، باسواد و تحصیلکرده هستند و علاقه زیادی به شخصی نویسی دارند. همچنین نتیجه گیری شده است که صاحبان مشاغل پژوهشی، آموزشی و فرهنگی بیشتر از سایرین انگیزه های شغلی و حرفه ای برای وبلاگ نویسی دارند.

- صابری و شجاعی مهر (۱۳۸۵) در پژوهشی با عنوان "وبلاگ در دنیای کتابداری: موقعیت ها و کاربردها" به بیان تعابیر مختلف از واژه وبلاگ، تاریخچه استفاده از این واژه پرداختند و با بیان تفاوت‌های شایان توجه بین وبلاگ و وب سایت و کاربرد های وبلاگ در کتابخانه‌ها، به معرفی وبلاگ‌های کتابخانه های بزرگ بسنده کرده اند.

- کرمی (۱۳۸۵) در قالب مقاله‌ای پژوهشی به بررسی وبلاگ‌های کتابداری ایرانی و نقش آن‌ها در اطلاع رسانی به جامعه کتابداری ایرانی پرداخت. روش پژوهش پیمایش توصیفی بود که بدلیل تعداد کم نمونه‌ها از روش سرشماری استفاده شد. نتایج پژوهش نشان داد که اکثر این وبلاگ‌ها با اهداف خبر رسانی و روزآمدی دانش کتابداری و اطلاع رسانی بوجود آمده‌اند، لیکن تعداد قابل توجهی از آن‌ها در زمینه‌های خاص موضوعی مانند فهرست‌نویسی و رده‌بندی دانش، مدیریت دانش، مباحث مرجع، نقد کتاب و غیره فعالیت می‌کردند.

- اره‌کشان (۱۳۸۶) در پژوهش خود که در قالب پایان‌نامه و به صورت پیمایشی از نوع توصیفی انجام شده است، استفاده از وبلاگ را برای آموزش و اطلاع رسانی در میان اعضای هیات علمی رشته کتابداری و اطلاع رسانی دانشگاه‌های شهر تهران مورد بررسی قرار داده است. این تحقیق نشان داد، ۷۰ درصد از کل جامعه آماری معتقدند که وبلاگ می‌تواند به عنوان یکی از ابزارهای فناوری آموزشی مورد استفاده قرار گیرد. از کل جامعه آماری مورد بررسی ۹۲/۵ درصد معتقدند که وبلاگ می‌تواند برای اطلاع رسانی به موقع مورد استفاده قرار گیرد، ابزاری مناسب برای ارتباط اساتید با یکدیگر و افزایش دانش آن‌ها باشد و از آن برای وارد کردن کتابداران به دنیای جدید ابزارهای فناوری اطلاعات استفاده شود. همچنین طبق نتایج پژوهش از کل جامعه آماری، فقط ۱۰ درصد از وبلاگ، جهت آموزش استفاده کرده‌اند. بنابراین فرضیه پژوهش مبنی براین که کمتر از ۲۵ درصد از اعضای هیات علمی از وبلاگ در حد بسیار زیاد جهت آموزش استفاده می‌کنند، به تایید رسید.

- اسکروچی، فرهانی و حقانی (۱۳۸۶) در مقاله‌ای با عنوان "مقایسه وبلاگ‌های کتابداری با وبلاگ‌های برتر کتابداری دنیا؛ ۱۳۸۵" به بیان اهمیت وبلاگ در جامعه حرفه‌ای کتابداری ایران پرداخته و با استفاده از سیاهه‌ای، ۷۹ وبلاگ کتابداری ایران را با ۱۴ وبلاگ برتر کتابداری دنیا مقایسه کرده است. نتایج این تحقیق نشان داد وبلاگ‌های کتابداری ایران از نظر جنبه‌های فنی تقریباً هم سطح وبلاگ‌های برتر کتابداری دنیا است، ولی از نظر مباحث محتوایی و پیوند‌های وبلاگ، بسیار ضعیف‌تر از وبلاگ‌های برتر کتابداری دنیا، عمل کرده‌اند.

- اصنافی و مرادی (۱۳۸۶) در پژوهشی با عنوان "نگاهی به وبلاگ‌های کتابداری ایران: پیمایشی با استفاده از روش وب‌سنجی" دست به ارزیابی وبلاگ‌های کتابداری ایران زدند. آنها تنها مسأله پیوند وبلاگ‌ها را در مبحث ارزیابی وبلاگ‌ها، حائز اهمیت دانستند و طی این پژوهش به این نتیجه رسیده‌اند که در بین وبلاگ‌های کتابداری ایرانی از نظر مجموع پیوندها، وبلاگ‌های کتابداران فردا، وبلاگ گروهی کتابداران، و وبلاگ یادداشتهای یک اطلاع‌رسان، در رتبه‌های اول تا سوم قرار دارند.

- نیکخواه (۱۳۸۶)، پایان نامه خود را با عنوان "تحلیل محتوای وبلاگ‌های فارسی حوزه کتابداری و اطلاع‌رسانی" تدوین نمود. وی با انجام پژوهش فوق دریافت که وبلاگ‌های گروهی روزآمدتر از وبلاگ‌های فردی هستند و موضوعاتی مانند چاپ و نشر، فناوریهای اطلاعاتی و سیستم‌های اطلاعاتی، کتابخانه‌ها و مراکز اطلاعاتی از موضوعات مورد توجه کتابداران و خوانندگان وبلاگ‌ها در هردو دسته وبلاگ‌های فردی و گروهی بوده‌اند.

- ستوده، نیازمند و باقری (۱۳۸۷)، مقاله‌ای با عنوان "ارزیابی وبلاگ‌های کتابداری و اطلاع‌رسانی ایران به لحاظ معیار اعتبار" در مجله اطلاع‌شناسی به چاپ رسانده‌اند. این پژوهش بر اساس شش معیار که شامل معرفی مدیر وبلاگ، روزآمد سازی، نوع محتوا، بازخورد، پیوندها و ابزارهای دسترسی می‌باشد به ارزیابی ۱۰۰ وبلاگ جامعه نمونه پرداخته است. این پژوهش به ارائه آمار توصیفی از وضعیت جامعه آماری در هر مورد یک از معیارهای فوق بسنده نموده است.

- آخوندی نیز در پژوهشی که برای این تحقیق بسیار مفید بود، پس از بررسی ابعاد گوناگون وبلاگ و بیان تاریخچه و زوایای متفاوت آن به سیاهه‌ای از معیارهای ارزیابی و تجزیه و تحلیل وبلاگ‌ها دست یافت. متن این مقاله که در دست چاپ می‌باشد برای محقق به صورت پست الکترونیکی ارسال شده است. بنابراین محقق نتوانست مشخصات آن را در منابع پژوهش ذکر نماید.

- لشمندان، سابرامنیا و صدری (۱۹۹۶) در مقاله ای با عنوان : "زبان اعلانی جهت درخواست کردن و بازسازی وب"^{۶۱} در سال ۱۹۹۶ برای اولین بار مفهوم و منطق وبلاگ را در ششمین کارگاه بین المللی پژوهش مطرح نمودند. آنها در این پژوهش با بیان مفهوم وب و بیان عدم وجود تخصص گرایی در آن به چارچوبی رسیدند که با توسعه منطقی ساده آن را "وبلاگ" نامیدند. آنان از مزایای این پدیده نوین به مواردی چون : روزآمدی، تخصص گرایی و بازیابی اطلاعات خاص اشاره نموده‌اند.

- راورد^{۶۲} (۲۰۰۱) هر چند در حوزه وبلاگ ها و ارزیابی آن ها فعالیت نکرده است اما وی پیرامون معیار های ارزیابی وب سایتها بسیار فعال بوده است و از آنجا که وبلاگها یک نوع از صفحات وب به شمار می‌روند، مقاله وی با عنوان "اصول طراحی وب سایت های کتابخانه های دانشگاهی: توسعه سیاهه" برای پژوهش حاضر بسیار مفید بوده است. وی در این مقاله پیشنهاد می دهد، طراحی هنگامی موفق خواهد بود که کاربرمدار^{۶۳} (مبتنی بر نظر کاربر) باشد. او معتقد است در طراحی وب سایت های کتابخانه های دانشگاهی، باید دو عامل اساسی تعداد کاربران و نیازهای اطلاعاتی که در محیط دانشگاه وجود دارد، مد نظر قرار گیرد.

- بلاد^{۶۴} (۲۰۰۲) پژوهشی دیگر در حوزه وبلاگهای کتابداری انجام داده است که از زاویه هدف برپایی وبلاگهای کتابداری به پدیده وبلاگ نگریسته است. وی در این پژوهش انگیزه‌های کتابداران از وبلاگ نویسی را مورد بررسی قرار داده است. برطبق نتایج تحقیق وی، بیشترین انگیزه‌ها در راه اندازی وبلاگهای کتابداران را می‌توان موارد زیر برشمرد: اهداف حرفه ای، یافتن منابع مرجع مناسب، آگاهی از منابع حرفه ای جدید، روز آمد نگه داشتن دانش و وارد کردن کتابداران به دنیای جدید ابزارهای فناوری اطلاعات.

- وایلا^{۶۵} (۲۰۰۲) در کتابی با عنوان "ما وبلاگ دار شده ایم: چگونه وبلاگ ها فرهنگ ما را تغییر می دهند" مقالاتی از سردمداران حوزه وبلاگ نویسی در عرصه بین المللی همچون ربکا بلاد،

⁶¹ . A Declarative language for Querying and Restructuring the web

⁶² .Raward, roslyn

⁶³ .User-Centered

⁶⁴ . Blood, Rebecca

⁶⁵ . Villa, Rodz

جان کتز^{۶۶}، کامرون بارت^{۶۷} و نظایر آن‌ها را گردآوری کرده است. این کتاب در بخش نخست با بیانی کوتاه تاریخچه پیدایی و سیر تحول وبلاگ‌ها را مورد بررسی قرار داده و در ادامه توصیه‌هایی برای وبلاگ نویسان دارد. در انتها نیز به بررسی مفهوم اجتماع پیوسته می‌پردازد و پاسخی برای این پرسش پیدا نمی‌کند که وبلاگ‌ها چگونه فرهنگ ما را تغییر می‌دهند؟ وی دلیل ناکامی خود را در این می‌داند که نباید به این زودی به داوری وسیع در خصوص وبلاگ‌ها نشست، که این پدیده چگونه بر فرهنگ بشر تاثیرگذار است.

- بوش، هافلی و هوریهان^{۶۸} (۲۰۰۲) در کتابی با عنوان "وبلاگ‌ها و نشر پیوسته" از زوایای مختلف فناوری وبلاگ را بررسی کردند و به معرفی انواع وبلاگ‌ها، وبلاگستان‌ها، عناصر وبلاگ، ساختار وبلاگ و غیره پرداختند. این کتاب ۳ ضمیمه دارد. ضمیمه اول: پیرامون اچ. تی. ام. ال. مطالبی ذکر کرده است. ضمیمه دوم به یک سری مراجع اینترنتی برای دسترسی به ابزارهای وبلاگ اشاره کرده و در ضمیمه آخر، فرهنگ توصیفی واژه‌های تخصصی ذکر شده است.

- میلن^{۶۹} (۲۰۰۴) در رساله دکتری خود به بررسی وبلاگ‌ها در فناوری چرخه زندگی از نظر متن، موقعیت سخنوری و ارتباط شخصی پرداخته است. در این پژوهش سه موضوع مورد بررسی و بحث قرار گرفته است، بخش اول شامل بحث و بررسی در زمینه رشد فناوری است و اینکه وقتی فناوری قدیمی‌تر قادر به پاسخگویی به نیازهاست، چه نیازی به ایجاد تکنولوژی جدید است. بخش دوم حاوی مصاحبه با وبلاگ نویسان معاصر است. این مصاحبه‌ها درک وبلاگ نویسان را از جامعه اطراف خود و اینکه آن‌ها چه کاری انجام می‌دهند را روشن می‌کند. بخش سوم شامل بازتاب تجارب خود نویسندگان به عنوان یک وبلاگ نویس است. محقق از شیوه مشاهده و مصاحبه استفاده کرده است. وی جزئیات وبلاگ‌ها مانند ساختار و نحوه اجرای آن‌ها را مورد مشاهده و آزمایش قرار داده است و با وبلاگ نویسان درباره تجارب آن‌ها صحبت کرده است. یافته‌ها حاکی از آن است که پدیده وبلاگ نویسی مانند تمام فناوری‌ها از

⁶⁶ . Katz, Jon

⁶⁷ . Barrett , Cameron

⁶⁸ .Baush, P., Haughey, M. & Hourihan, M.

⁶⁹ . Milne, James M

تمرین و تجارب اجتماعی موجود سرچشمه گرفته و در پی یک جریان پویا در میان مردم منتشر و به برون دادهای اجتماعی خاص منجر شده است. این مسئله مانند الگویی عمومی برای فناوری چرخه زندگی است و به نظر می رسد که تغییر و انتقال در تجارب اجتماعی به ایجاد تکنولوژی جدید می انجامد.

- کلاید^{۷۰} (۲۰۰۴) در پژوهش دیگری با عنوان "وبلاگ های کتابخانه ها" با استفاده از موتورهای جستجو و راهنماهای اینترنتی تعداد ۵۵ وبلاگ را که توسط کتابخانه ها نگهداری و حمایت می شدند، شناسایی کرد. وی این وبلاگ ها را با استفاده از فنون تحلیل محتوی وب سایتها مورد مطالعه قرار داد. وبلاگ های انتخاب شده متعلق به سه کشور امریکا، کانادا و انگلستان با اکثریت آمریکایی بودند. مطالعات وی نشان داد کتابخانه های عمومی و دانشگاهی نسبت به سایر انواع کتابخانه ها علاقه بیشتری به داشتن وبلاگ دارند؛ مهمترین هدف از ایجاد وبلاگ تهیه اخبار، اطلاعات و ارجاعاتی به منابع اینترنتی برای کاربران آنها است؛ تعداد بسیار کمی از وبلاگ ها از امکانات موجود استفاده کرده اند؛ یک پنجم وبلاگ ها به صورت روزانه و نیمی از آنها به صورت هفتگی روز آمد می شوند؛ و تعداد زیادی از کتابخانه های جامعه پژوهش این مقاله از نرم افزارهای وبلاگ نویسی رایگان مانند "بلاگر" استفاده کرده اند. وی پس از ارائه چند پیشنهاد به کتابخانه هایی که قصد ایجاد وبلاگ را دارند به این نتیجه می رسد که وبلاگ های کتابخانه ها هم مانند سایر فناوری ها طی سالهای آینده قدیمی خواهند شد.

- منزی^{۷۱} (۲۰۰۶) در رساله دکتری خود روابط پیوسته: بازاریابی رابطه ای و حضور اجتماعی را به عنوان زیر بنایی برای یک وبلاگ کتابخانه دانشگاهی مورد بررسی قرار داده است. وی عقیده دارد منابع گسترده کتابخانه های دانشگاهی ممکن است برای دانشجویانی که دانش و مهارت لازم در راهبردهای جستجوی کتابخانه ای را ندارند دلهره آور باشد و موجب شود که آنها از موتور های جستجو از قبیل یاهو و گوگل که در دسترس هستند، استفاده نمایند. این پژوهش استفاده از وبلاگ را به عنوان ابزاری برای ارتباط عمومی برای کتابداران بررسی کرده

⁷⁰. Clyde, Laurel. A

⁷¹. Menzie, Kathleen A

است. به نظر پژوهشگر، کتابداران می توانند از طریق وبلاگ، برای متقاعد کردن دانشجویان به اینکه منابع کتابخانه قابل دسترس تر و باورپذیرتر از آن چیزی است که آن ها از طریق موتورهای کاوش در اینترنت می یابند، استفاده نمایند. پژوهش پیشنهاد می کند که وبلاگ توسط کتابداری دلسوز و مفید که این موارد را شامل می شود نوشته شود: ۱- جنبه هایی از بازاریابی رابطه ای از قبیل راهنمایی ها و حمایت های فنی ۲- حضور اجتماعی از قبیل نمونه های شخصی و سازگاری ۳- اعتبار از قبیل تخصص، قابلیت اعتماد و حسن نیت.

۲-۱۵ جمع بندی مطالب

بررسی متون و پژوهشهای انجام شده آشکار ساخت که وبلاگ ها به عنوان منابع اطلاعاتی و هم چنین ابزارهای اطلاع رسانی از اهمیت خاصی در حوزه کتابداری و اطلاع رسانی ایران برخوردارند. از این رو پژوهش های بسیاری در خصوص جنبه های مختلف وبلاگ و تاثیرات آن توسط متخصصان کتابداری و اطلاع رسانی صورت گرفته است.

در این فصل مباحثی همچون چیستی، اجزای تشکیل دهنده، انواع و تاریخچه وبلاگ در ایران و خارج از آن مورد مطالعه قرار گرفت. از این رو با علم به مبانی پژوهش حاضر، در فصل های بعد قصد یافتن معیارهای ارزیابی وبلاگ های حوزه تخصصی کتابداری و اطلاع رسانی ایران و رتبه بندی وبلاگ های فوق را داریم. در این راه از الگو های متفاوتی استفاده شده است. بر اساس مطالعات پژوهشگر الگوی خاصی برای ارزیابی وبلاگ ها یافت نشد لذا از معیارهای ارزیابی وب سایت ها (همچون معیار سیلبرگ، دیسرن و هون کد) و نظر خبرگان تحقیق استفاده شایانی به عمل آمد.

فصل سوم

روش پژوهش و

شیوه گردآوری اطلاعات

۱-۳ مقدمه

در این فصل به تفصیل در مورد نوع و روش پژوهش، جامعه مورد پژوهش، جامعه نمونه (حجم نمونه، نحوه نمونه گیری)، ابزار پژوهش (طراحی سیاهه و ...)، روش گرد آوری داده‌ها و روش تحلیل آن بحث می‌شود.

۲-۳ نوع و روش پژوهش

این تحقیق از نوع کاربردی و به روش پیمایشی-تحلیلی با استفاده از فنون آماری (توصیفی و استنباطی) است که در برخی مراحل با روش وب سنجی همراه شده است.

۳-۳ جامعه پژوهش

روزانه تعداد زیادی وبلاگ به جامعه وبلاگ‌های ایران اضافه می‌شود و حیطة فعالیت کتابداران نیز از این امر مستثنا نیست. کلیه وبلاگ‌های حوزه کتابداری و اطلاع رسانی ایران که در راهنمای وبلاگ‌های کتابداری ایران به ثبت رسیده اند جزء جامعه پژوهش حاضر هستند. تعداد کل این وبلاگ‌ها تا تاریخ ۲۴ شهریور ۱۳۸۷، ۲۶۳ وبلاگ بوده است. دلیل استفاده از این راهنما جهت انتخاب جامعه پژوهش به جهت روز آمدی این راهنما و به روز سازی آن به صورت هفتگی است. اعتبار و رسمیت این راهنما به عنوان اولین راهنمای وبلاگ‌های کتابداری ایران و نیز تمرکز گرایی در این راهنما است که به عنوان تنها راهنمای وبلاگ‌های کتابداری و اطلاع رسانی ایران قلمداد می‌شود.

۴-۳ حجم نمونه و روش نمونه گیری

از بین اعضای جامعه آماری، تعداد ۱۰۷ وبلاگ که در ۶ ماه آغازین سال ۱۳۸۷ در محیط وب فعالیت داشته‌اند، به عنوان نمونه پژوهش انتخاب شدند. از این بین تعداد ۳۰ وبلاگ به صورت تصادفی خوشه‌ای برای مطالعه اولیه انتخاب و مراحل اولیه ارزیابی بر روی آن‌ها اعمال شد.

۳-۵ ابزار گردآوری داده‌ها

علیرغم جستجوهای فراوان، محقق نتوانست سیاهه‌ای استاندارد در جهت ارزیابی وبلاگ‌ها بیابد. در برخی از متون، دستیابی به معیارها به صورت کلی میسر بود. لذا معیارهای مندرج در این متون به سوالات ارزیابی وبلاگ‌ها تبدیل شد و همچنین برخی معیارهای استاندارد که برای ارزیابی وب سایت‌ها و منابع مرجع چاپی مورد استفاده بود، در جهت ارزیابی وبلاگ‌ها، مورد استفاده قرار گرفت.

ابزار گردآوری اطلاعات این پژوهش، سیاهه واریسی است. سعی شده است از عوامل تاثیر گذار در ارزیابی وب سایت‌ها استفاده شود تا به معیارهایی جهت ارزیابی وبلاگ‌ها دست یافت. از این رو سیاهه‌ای در دو بخش مجزا تنظیم شد. یک قسمت جهت دریافت اطلاعات توصیفی وبلاگ‌ها که شامل: نشانی اینترنتی، عنوان، عنوان توصیفی، نام مدیر، پست الکترونیکی مدیر، زبان، نوع (فردی یا گروهی)، تعداد نویسندگان، وابستگی (دانشگاهی، انجمنی، کتابخانه‌ای، انتشاراتی، شخصی)، تاریخ تأسیس، تعداد کل پیغام‌ها و تعداد پیوند‌های کناری وبلاگ است. قسمت دوم در برگرفته سوالاتی است که جهت ارزیابی وبلاگ‌ها و بر اساس معیارهای یافت شده تنظیم گشته است.

۳-۶ روش استاندارد سازی ابزار پژوهش

محقق با مروری بر ادبیات پژوهش، سیاهه‌ای با ۳۱ سوال تهیه نمود. اما پس از بررسی ۵ وبلاگ بر اساس این سوالات متوجه شد، برخی از این معیارها (برای مثال میزان رعایت حق مولف در وبلاگ‌ها) قابل اندازه‌گیری نبوده و برخی سوالات لازم است با یکدیگر ادغام شوند. سپس سوالات ارزیابی وبلاگ‌ها را در اختیار گروه خبرگان پژوهش، متشکل از دو عضو هیات علمی کتابداری و اطلاع‌رسانی، چهار محقق در حوزه وبلاگ‌های کتابداری و یک نفر مدیرعامل سرور وبلاگ نویسی در ایران، قرار گرفت. پس از اعمال نظرات کارشناسان، تعداد سوالات به ۲۳ سوال تقلیل یافت. لذا در پژوهش مقدماتی ۳۰ وبلاگ کتابداری و اطلاع

رسانی ایرانی با ۲۳ سوال مورد ارزیابی قرار گرفتند. سپس درجه آلفای کرونباخ در خصوص همبستگی سوالات سیاهه مزبور استخراج شد و به جهت آنکه بیش از ۰/۷ بود، مورد تایید قرار گرفت. پس از آن از سیاهه مزبور (پیوست ۱) جهت ارزیابی نمونه پژوهش، مورد استفاده قرار گرفت. معیار های ۲۳ گانه این پژوهش در جدول ۱ ارائه شده است.

جدول ۱: معیار های ارزیابی و رتبه بندی وبلاگ های کتابداری و اطلاع رسانی جامعه آماری (به ترتیب درجه اهمیت)

معیار	شماره معیار در سیاهه واریسی	وابستگی معیار	شیوه اندازه گیری	ضریب ۷۲ درجه اهمیت هر معیار	منبع استخراج
متوسط روز آمد سازی	۲۰	ساختار	مقیاس فاصله ای	۵	محقق
موضوع بندی مطالب	۱۸	محتوا	دو گزینه ای	۴/۷	محقق
درج توضیحات در خصوص هدف/ اهداف	۲	محتوا	دو گزینه ای	۴/۶	آخوندی ، علی اکبر
مناسب بودن سرعت بارگزاری صفحه خانگی	۱۲	ساختار	دو گزینه ای	۴/۳	Savoia, Alberto (2000)
تناسب عنوان وبلاگ ، با هدف/ اهداف آن	۳	ساختار	دو گزینه ای	۴/۳	آخوندی ، علی اکبر
دارا بودن بخش آرشیو فعال	۵	ساختار	دو گزینه ای	۴/۲	آخوندی ، علی اکبر
درج تاریخ دقیق (روز هفته- تاریخ) برای پیغام ها	۸	ساختار	دو گزینه ای	۴/۲	آخوندی ، علی اکبر
مناسب بودن قلم و اندازه حروف ، پیغام ها	۱۰	ظاهر	دو گزینه ای	۴/۱	آخوندی ، علی اکبر
متوسط فعالیت پیپی	۲۱	ساختار	مقیاس فاصله ای	۴/۲	محقق
درج پیوند های مرتبط در صفحه پیوندهای وبلاگ	۱۶	پیوند ها	طیف لیکرت	۴/۱	آخوندی ، علی اکبر
ایجاد امکان ارتباط دو سویه میان نویسندگان و خوانندگان	۱۱	ساختار	دو گزینه ای	۴/۱	آخوندی ، علی اکبر

⁷² . ضریب درجه اهمیت هر معیار، از برآیند نظر خبرگان در خصوص درجه اهمیت معیار مورد نظر استخراج می شود. از این رو هر یک از خبرگان عددی مابین صفر الی ۵ در خصوص درجه اهمیت هر معیار در نظر گرفتند و محقق میانگین این نظر ها را به عنوان ضریب درجه اهمیت آن معیار لحاظ کرده است .

جدول ۱: معیار ارزیابی ... (ادامه)

منبع استخراج	ضریب درجه اهمیت هر معیار ^{۷۳}	شیوه اندازه گیری	وابستگی معیار	شماره معیار در سپاهه و آرسی	معیار
آخوندی ، علی اکبر	۴/۱	طیف لیکرت	پیوند ها	۱۷	درج پیوند های درست در صفحه پیوند های وبلاگ
آخوندی ، علی اکبر	۴	طیف لیکرت	ساختار	۱	درج توضیحات در باره مدیران یا مدیران
محقق	۳/۸	طیف لیکرت	ساختار	۱۵	جستجو پذیری وبلاگ توسط موتور جستجوی گوگل
رزمجویان ، مهرناز (۱۳۸۴)	۳/۷	دو گزینه ای	ساختار	۱۳	مناسب بودن حجم صفحه خانگی
آخوندی ، علی اکبر	۳/۶	دو گزینه ای	ساختار	۷	درج نمایشگر میزان بازدید
مصاحبه با خبرگان	۳/۵	طیف لیکرت	ظاهر	۶	درج نشانه / تصویر ^{۷۴} متناسب با محتوای وبلاگ
مصاحبه با خبرگان	۳/۵	مقیاس فاصله ای	محتوا	۲۳	متوسط تعداد اظهار نظرها برای هر پیغام
محقق	۳/۳	دو گزینه ای	ساختار	۹	درج زمان دقیق (ساعت- دقیقه) برای پیغام ها
محقق	۳/۳	طیف لیکرت	ساختار	۲۲	میزان رتبه صفحه ^{۷۵} در گوگل
محقق	۳/۲	دو گزینه ای	ساختار	۴	تناسب نشانی وبلاگ با عنوان آن
مصاحبه با خبرگان	۳/۱	دو گزینه ای	ساختار	۱۴	درج فرم نظرسنجی جهت آگاهی از نظر بازدید کنندگان
محقق	۳/۱	مقیاس فاصله ای	ساختار	۱۹	عامل موثر وی (WIF ⁷⁶) در وبلاگ

^۱ . ضریب درجه اهمیت هر معیار، از برآیند نظر خبرگان در خصوص درجه اهمیت معیار مورد نظر استخراج می شود. از این رو هر یک از خبرگان عددی مابین صفر الی ۵ در خصوص درجه اهمیت هر معیار در نظر گرفتند و محقق میانگین این نظر ها را به عنوان ضریب درجه اهمیت آن معیار لحاظ کرد.

^۲ . Logo

^۳ . Page rank

۳-۷ روش گردآوری داده ها

گردآوری داده ها با استفاده از سیاهه صورت گرفت. از این رو برای ارزیابی هر وبلاگ، محقق با روش مشاهده مستقیم و ورود همزمان به صفحات خانگی ۱۰۷ وبلاگ جامعه آماری به ۲۳ سوال برگرفته از معیارهای ارزیابی پاسخ داد. لازم به ذکر است، جمع آوری داده‌های ۳۰ وبلاگ مورد مطالعه اولیه از تاریخ ۲۲ الی ۲۴ آذر ۱۳۸۷ در محیط وب انجام گرفت. جمع آوری اطلاعات ۱۰۷ وبلاگ نمونه آماری تحقیق در فاصله ۱۰ الی ۱۴ بهمن ۱۳۸۷ به اجرا درآمد. سپس داده های استخراج شده از این ۱۰۷ وبلاگ در نرم افزار های آماری اکسل^{۷۷} و اس.پی.اس.اس^{۷۸} وارد شد و از خروجی های آنها جهت پاسخ به پرسش های پژوهش استفاده شد. لازم به ذکر است در برخی از معیار ها همچون معیارهای ۱۲، ۱۳، ۱۵، ۱۶، ۱۷ و ۱۹ الی ۲۳ به جهت خاص بودن این معیارها، جهت رفع هرگونه سوگیری، تمامی وبلاگ‌های مورد مطالعه در یک ساعت مشخص از شبانه روز و توسط شبکه یکسان (خط اینترنت شبکه ای) مورد بررسی قرار گرفته اند.

۳-۸ روایی و پایایی ابزار سنجش

از آنجا که سیاهه اولیه ارزیابی وبلاگ‌ها، محقق ساز بود، معیار های یافت شده از متون تخصصی و ادبیات پژوهش توسط هفت نفر از خبرگان که به طور تخصصی در حوزه وبلاگ های کتابداری و اطلاع رسانی صاحب نظرند، مورد بررسی قرار گرفت و مشخص شد این سیاهه از نظر روایی اعتبار لازم را داراست. سپس سیاهه با ۲۳ سوال بر روی نمونه اولیه تحقیق آزمایش شد و داده های مرتبط به ۳۰ وبلاگ مطالعه اولیه در نرم افزار اس.پی.اس.اس (نسخه ۱۱/۵) وارد و آزمون آلفای کرونباخ اجرا شد. آلفای به دست آمده ۰/۷۶ بود. از آنجا که آلفای بیش از ۰/۷ قابل قبول است، می توان نتیجه گرفت معیارهای انتخاب شده از نظر پایایی دارای اعتبار لازم می باشد.

۲. Web Impact Factor

۱. Excel

۲. SPSS

۳-۹ روش تجزیه و تحلیل داده ها

پس از ورود داده های به دست آمده از سیاهه ها در محیط نرم افزار آماری اس.پی.اس.اس، بر روی این داده ها، عملیات آمار توصیفی و تحلیلی انجام گرفت. آمار توصیفی شامل سرورهای مورد استفاده، زبان مورد استفاده وبلاگ ها، نوع وبلاگ و غیره است.

جهت رتبه بندی وبلاگ های جامعه نمونه آماری، امتیاز هر وبلاگ طبق فرمول زیر به دست آمده است. امتیاز

$$\text{هر وبلاگ} = (Q1 \times D1) + (Q2 \times D2) + \dots + (Q23 \times D23)$$

در این فرمول منظور از Q نمره وبلاگ در معیار مورد نظر و منظور از D درجه اهمیت آن معیار از نظر خبرگان است. مطابق این فرمول، از مجموع ضرب مقدار هر معیار وبلاگ در درجه اهمیت آن، عددی به دست می آید که امتیاز نهایی آن وبلاگ محسوب شده و در پایان وبلاگ ها براساس این امتیاز رتبه بندی شده اند. برای مثال نحوه محاسبه امتیاز وبلاگ شماره ۱ نمایش داده می شود.

	معیار اول	معیار دوم	معیار سوم	...	معیار بیست و سوم	
امتیاز وبلاگ ۱ در هر معیار	۳	۲	۲	...	۲/۴	
	Q1	Q2	Q3		Q23	
درجه اهمیت هر معیار	۴	۴/۶	۳/۴	...	۳/۵	
	D1	D2	D3		D23	
ضرب مقدار معیار وبلاگ ۱ در درجه اهمیت آن	۱۲	۹/۸	۸/۶	...	۸/۴	۲۰۱/۰۴
						امتیاز کل وبلاگ شماره ۱

برای سایر وبلاگ ها نیز به همین ترتیب، ارزیابی صورت گرفت و تمامی ۱۰۷ وبلاگ جامعه نمونه آماری از این طریق به ترتیب امتیاز کسب کرده، رتبه بندی شدند.

فصل چهارم

یافته های پژوهش

۴-۱ مقدمه

فصل حاضر یافته‌های توصیفی و یافته‌های مربوط به اهداف پژوهش و پرسش‌های پژوهش است.

۴-۲ یافته‌های پژوهش

ابتدا جدول‌ها و نمودارهای مربوط به مشخصات عمومی وبلاگ‌های کتابداری و اطلاع‌رسانی ایران که مورد مطالعه قرار گرفته‌اند، ارائه می‌شود.

۴-۲-۱ سرور وبلاگ‌ها

بنابر اولین سوال بخش اطلاعات توصیفی در سیاهه ارزیابی که پیرامون نشانی الکترونیکی وبلاگ‌ها پرسیده شده است، سرور مورد استفاده این وبلاگ‌ها که در نشانی الکترونیکی آن‌ها نمایان هستند، مورد بررسی قرار گرفت. همانطور که در جدول ۲ مشهود است، اکثر وبلاگ‌های حوزه تخصصی کتابداری و اطلاع‌رسانی ایران، از سرور بلاگفا استفاده می‌نمایند. به عبارت دیگر سرور بلاگفا در بین کتابداران، پرتعدادترین سرور محسوب می‌شود. به نظر می‌رسد، کتابداران به جهت سهولت کار با ابزارهای این سرور مدیریت وبلاگ، از آن استقبال می‌کنند.

جدول ۲: فراوانی سرورهای مورد استفاده وبلاگ‌های کتابداری و اطلاع‌رسانی مورد مطالعه

سرور وبلاگ نویسی	فراوانی در بین وبلاگ‌های جامعه آماری	درصد
بلاگفا	۹۱	٪ ۸۵
پرشین بلاگ	۹	٪ ۸/۴
بلاگ اسپات	۳	٪ ۲/۸
میهن بلاگ	۲	٪ ۱
ایران بلاگ	۱	٪ ۰/۹
وردپرس	۱	٪ ۰/۹

۴-۲-۲ زبان نوشتاری وبلاگ‌ها

بر اساس جدول ۳، اکثر وبلاگ های جامعه آماری (۷۹/۴ درصد)، از زبان فارسی در امر وبلاگ نویسی بهره می‌برند و ۱۸/۷ درصد به صورت مختلط از هر دو زبان فارسی و انگلیسی استفاده می نمایند. در این میان سهم وبلاگ های جامعه آماری که تنها به زبان انگلیسی می نگارند ۱/۹ درصد است.

جدول ۳: فراوانی زبان وبلاگ نویسی در بین وبلاگ های کتابداری و اطلاع رسانی ایران

زبان	فراوانی	درصد
فارسی	۸۵	٪۷۹/۴
انگلیسی	۲	٪۱/۹
فارسی - انگلیسی	۲۰	٪۱۸/۷

۴-۲-۳ نوع وبلاگ ها

پیرامون نوع وبلاگ های جامعه آماری، طبق نمودار ۱، بیشتر وبلاگ‌ها در حوزه کتابداری و اطلاع رسانی به صورت فردی مدیریت می‌شوند. این در حالی است که تعداد وبلاگ های گروهی نیز قابل توجه است.

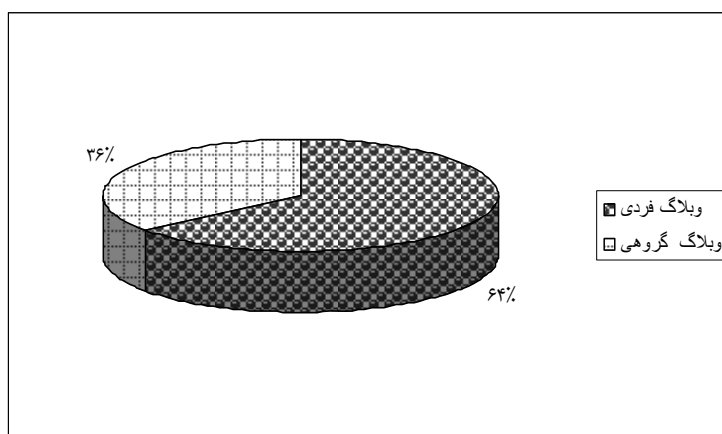

نمودار ۱: توزیع فراوانی وبلاگ های مورد مطالعه به تفکیک نوع وبلاگ

۴-۲-۴ وابستگی وبلاگ ها

درباره وابستگی وبلاگ های جامعه نمونه آماری، همانطور که در نمودار ۲ مشهود است، ۷۱ وبلاگ (معادل ۶۶ درصد) وابستگی شخصی دارند. بعد از آن وبلاگ های کتابخانه‌ای و انجمنی با ۱۴ وبلاگ (۱۳ درصد)، وبلاگ های دانشگاهی با ۷ وبلاگ (۶ درصد) و وبلاگ های انتشاراتی با یک وبلاگ (۰/۹ درصد)، به ترتیب در رتبه های بعدی قرار دارند.

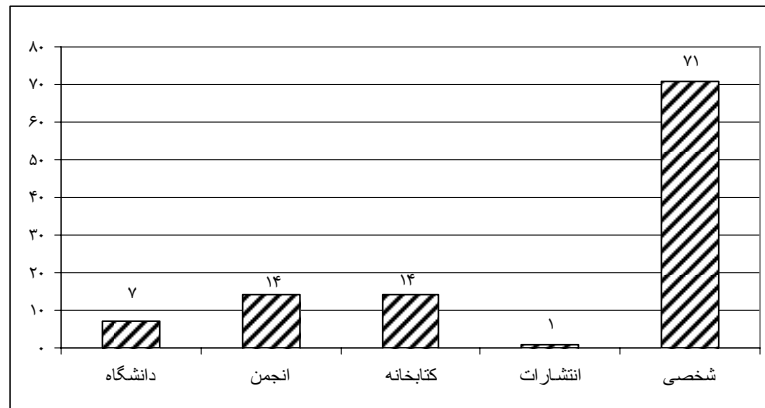

نمودار ۲: توزیع فراوانی وبلاگ های مورد مطالعه به تفکیک وابستگی وبلاگ

۴-۲-۵ تاریخ ایجاد وبلاگ

تاریخ ایجاد وبلاگ های جامعه آماری، مطابق نمودار ۳، طی سال های ۱۳۸۱ الی ۱۳۸۳ رشد کمی داشته و پس از سال ۱۳۸۴، وبلاگ نویسی در بین کتابداران رشد فزاینده ای یافته است.

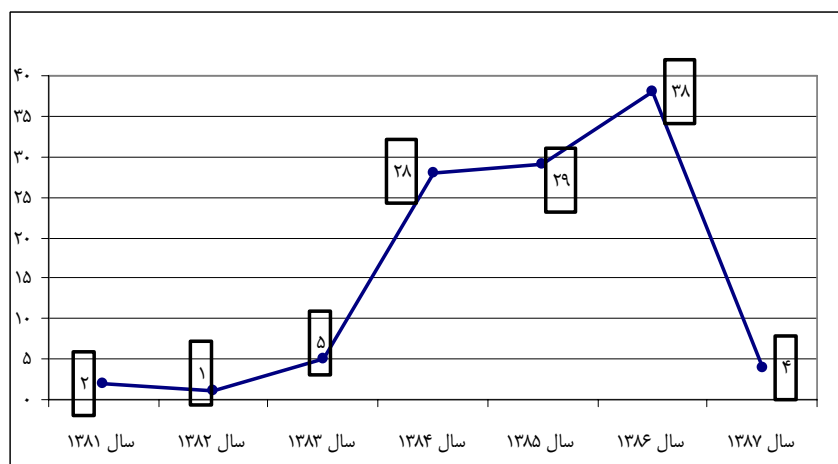

نمودار ۳: توزیع فراوانی وبلاگ های مورد مطالعه به تفکیک تاریخ ایجاد

۴-۲-۶ معیار اول: درج توضیحات درباره مدیر یا مدیران وبلاگ

بر اساس اولین معیار بخش تحلیلی سیاهه ارزیابی، از میزان توضیحات در خصوص مدیر/مدیران، پرسش شده است. بنابر جدول ۴، اکثر وبلاگ‌های جامعه آماری تحقیق توضیحات کم و یا خیلی کمی را در خصوص مدیر یا مدیرانشان درج کرده‌اند. بنابر مشاهدات محقق اکثر وبلاگ‌ها معرفی مختصری در حد نام و نام خانوادگی از مدیران خود داشته‌اند. در این میان وبلاگ‌هایی نیز وجود داشتند که با استفاده از اسامی مستعار و یا بدون نام، وبلاگ نویسی می‌کردند. همچنین وبلاگ‌هایی نیز وجود داشتند که علاوه بر نام و نام خانوادگی مدیران خود، وابستگی‌های سازمانی و علاقه مندی‌های مدیر به مباحث خاص همچون رده بندی، فهرست نویسی و غیره به همراه شماره تماس و عکس مدیر وبلاگ را درج کرده‌اند. محقق جهت ارزیابی معیار فوق، در صورتی که مدیر وبلاگ تنها نشانی پست الکترونیکی خود را درج کرده باشد، معادل "خیلی کم"؛ علاوه بر پست الکترونیکی، ذکر نام و نام خانوادگی، معادل "کم"؛ اضافه کردن عکس به موارد فوق، معادل "متوسط"؛ افزودن وابستگی مدیر وبلاگ به موارد فوق، معادل "زیاد"؛ و اضافه کردن اطلاعات دیگر همچون سن و شماره تلفن، معادل "خیلی زیاد" را ثبت کرده است.

جدول ۴: فراوانی میزان توضیحات درج شده در وبلاگ‌ها درباره مدیر یا مدیران

درصد	فراوانی	میزان درج توضیحات
۴/۷	۵	خیلی زیاد
۱۵/۹	۱۷	زیاد
۲۵/۲	۲۷	متوسط
۴۰/۲	۴۳	کم
۱۴	۱۵	خیلی کم

۷-۲-۴ معیار دوم: درج توضیحات در خصوص هدف/ اهداف وبلاگ

دومین معیار سیاهه ارزیابی چگونگی درج توضیحات پیرامون هدف یا اهداف وبلاگ را جویا شده است. طبق نمودار ۴ تعداد وبلاگ‌های جامعه آماری که توضیحاتی در خصوص هدف یا اهداف خود ارائه داده‌اند ۵۵ درصد بیشتر از تعداد وبلاگ‌هایی است که توضیحاتی در این خصوص نداده‌اند.

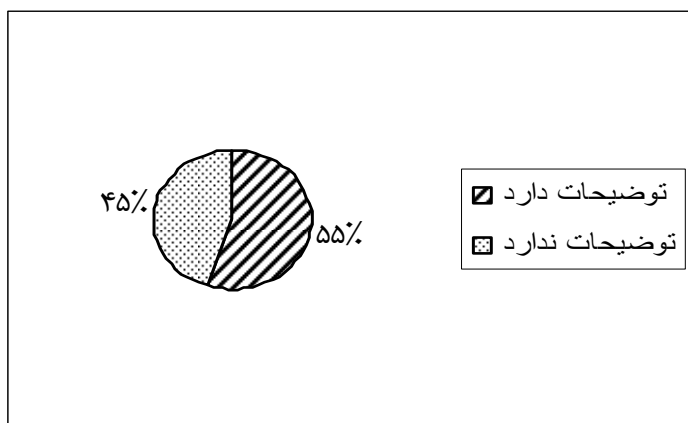

نمودار ۴: فراوانی وبلاگ‌های دارای توضیح درباره هدف/ اهداف

۸-۲-۴ معیار سوم: هماهنگی عنوان وبلاگ با هدف/ اهداف آن

سومین معیار سیاهه به اهمیت تناسب عنوان وبلاگ با اهداف آن می‌پردازد. در این خصوص، همانطور که در نمودار ۵ نمایان است، اکثر وبلاگ‌های جامعه پژوهش این تحقیق عنوانی متناسب با اهداف خود دارند و تعداد وبلاگ‌هایی که از این مزیت بهره‌مند نیستند، کمتر است.

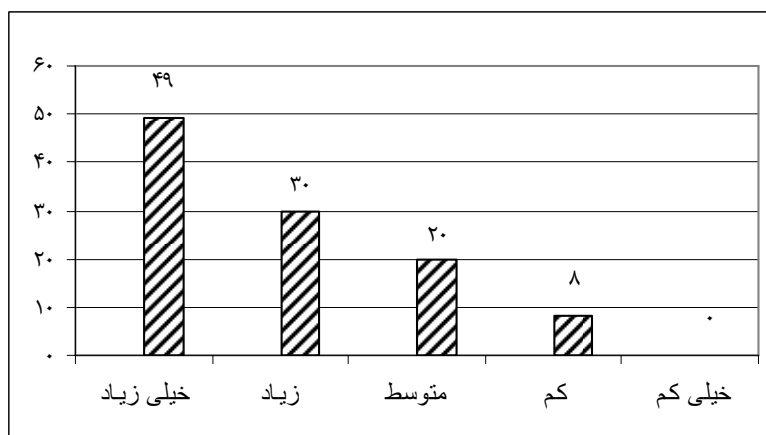

نمودار ۵: میزان هماهنگی بودن عنوان وبلاگ با هدف/ اهداف آن

۹-۲-۴ معیار چهارم: تناسب نشانی وبلاگ با عنوان آن

معیار چهارم پرسشنامه پیرامون هماهنگی نشانی و عنوان وبلاگ است، همانطور که در نمودار ۶ نمایان است، اکثر وبلاگ‌های جامعه پژوهش (۷۰ درصد) نشانی وبلاگ خود را هماهنگ با عنوان آن انتخاب می‌کنند. این هماهنگی از مزیت‌های یک وبلاگ محسوب می‌شود.

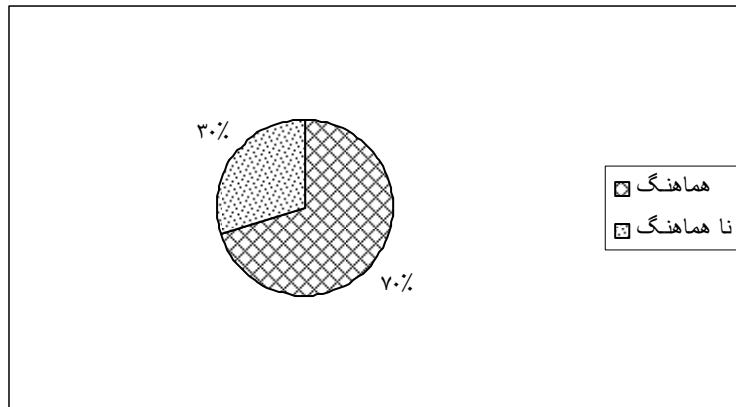

نمودار ۶: میزان هماهنگی نشانی وبلاگ با عنوان آن

۱۰-۲-۴ معیار پنجم: دارا بودن بخش آرشیو فعال

معیار پنجم در سیاهه ارزیابی به دارا بودن آرشیو فعال وبلاگ مربوط می‌شود. همانطور که در نمودار ۷ نشان داده شده است، اکثر قریب به اتفاق وبلاگ‌های مورد مطالعه (۹۸ درصد)، دارای آرشیو فعال هستند. لازم به ذکر است تعداد اندک وبلاگ‌هایی که از این مزیت برخوردار نیستند، مشکل خاصی با سرور وبلاگ نویسی خود داشتند که مدیر وبلاگ می‌بایست در حل این مشکل تلاش می‌نمود.

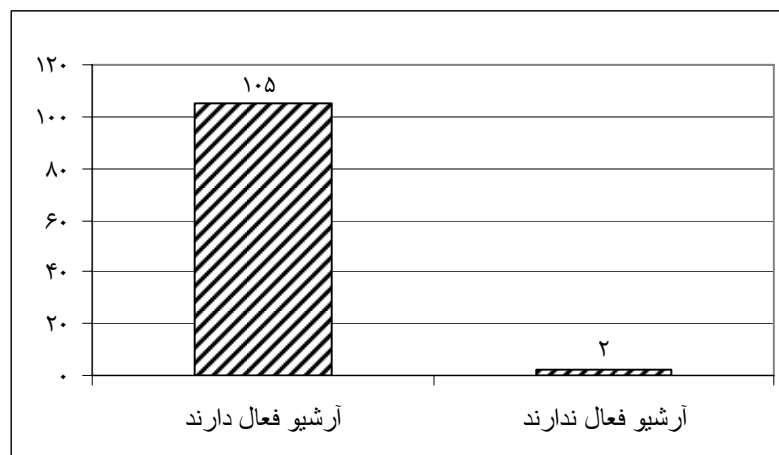

نمودار ۷: توزیع فراوانی وبلاگ‌های دارای بخش آرشیو فعال

۴-۲-۱۱ معیار ششم: درج نشانه / تصویر متناسب با محتوای وبلاگ

معیار ششم سیاهه ارزیابی پیرامون درج نشانه در وبلاگ مطرح شده است، همان طور که در نمودار ۸ قابل مشاهده است، نشانه درج شده در وبلاگ‌ها به میزان خیلی کمی هماهنگ با هدف آن انتخاب شده و تعداد بسیاری از وبلاگ‌ها هیچ نشانه‌ای برای خود در نظر نگرفته‌اند، بنابراین از این مزیت بی بهره‌اند.

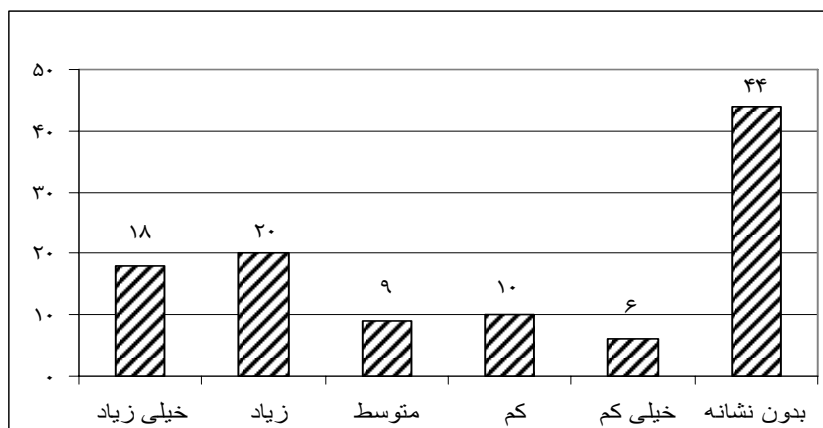

نمودار ۸: میزان هماهنگ بودن نشانه وبلاگ با هدف آن

۴-۲-۱۲ معیار هفتم: درج نمایشگر میزان بازدید در وبلاگ

معیار هفتم به مزیت دارا بودن نمایشگر میزان بازدید وبلاگ‌ها می‌پردازد. بنابر نمودار ۹، بیشتر وبلاگ‌های کتابداری و اطلاع‌رسانی ایران (۵۸ درصد) نمایشگر میزان بازدید در وبلاگ خود درج نکرده و ۴۲ درصد از جامعه آماری این نمایشگر را درج کرده‌اند.

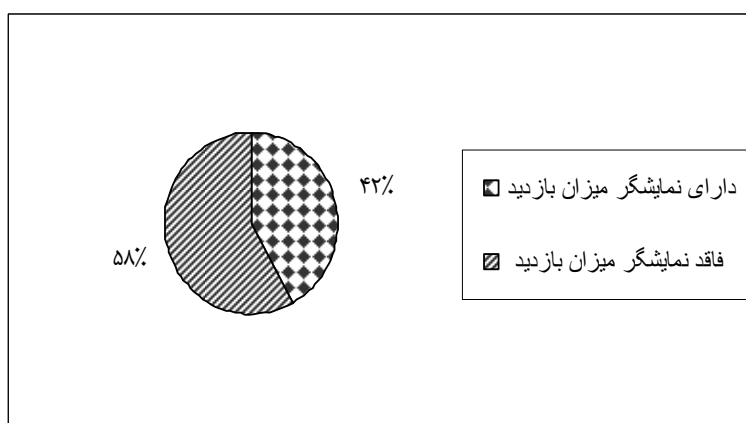

نمودار ۹: فراوانی درج نمایشگر میزان بازدید در وبلاگ

۱۳-۲-۴ معیار هشتم: درج تاریخ دقیق (روز هفته-تاریخ) برای پیغام های وبلاگ

معیار هشتم به وضعیت درج تاریخ دقیق برای پیغام های وبلاگ می پردازد. از این رو، همانطور که در نمودار ۱۰ مشهود است، اکثر وبلاگ های جامعه آماری (حدود ۹۱ درصد) پیغام هایشان همراه با تاریخ دقیق است و تعداد کمی از این وبلاگ ها (۴۲ درصد) فاقد تاریخ دقیق برای پیغام های خود هستند.

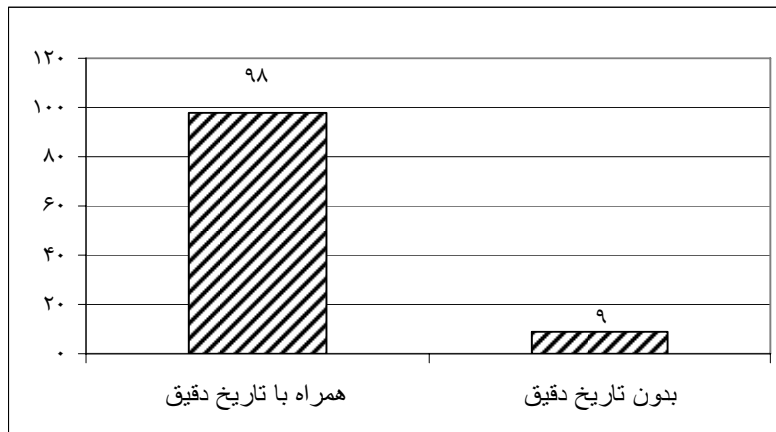

نمودار ۱۰: فراوانی درج تاریخ دقیق (روز- هفته - تاریخ) در پیغام های وبلاگ

۱۴-۲-۴ معیار نهم: درج زمان دقیق (ساعت- دقیقه) برای پیغام های وبلاگ

معیار نهم به وضعیت درج زمان دقیق برای پیغام های وبلاگ می پردازد. بنابر نمودار ۱۱، ۸۲ درصد از وبلاگ های جامعه آماری، برای تمامی پیغام های خود زمان دقیق را درج می نمایند و ۱۸ درصد باقی مانده زمان دقیق پیغام ها را درج نمی نمایند.

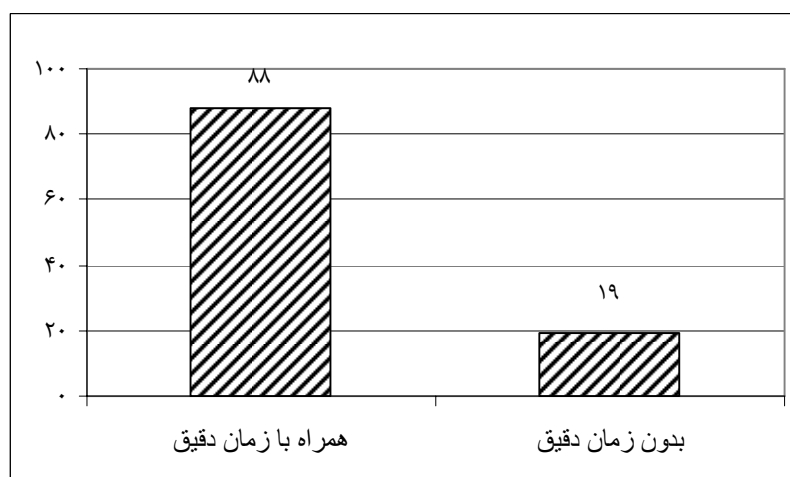

نمودار ۱۱: فراوانی درج زمان دقیق ثبت در پیغام های وبلاگ

۴-۲-۱۵ معیار دهم: مناسب بودن قلم و اندازه حروف پیغام های وبلاگ

بنابر معیار دهم، همانطور نمودار ۱۲ نشان میدهد، ۷۹ درصد جامعه آماری سهولت خواندن از نظر قلم و

اندازه را در وبلاگ های خود رعایت کرده اند. در حالی که ۲۱ درصد وبلاگ ها از این مزیت بی بهره اند.

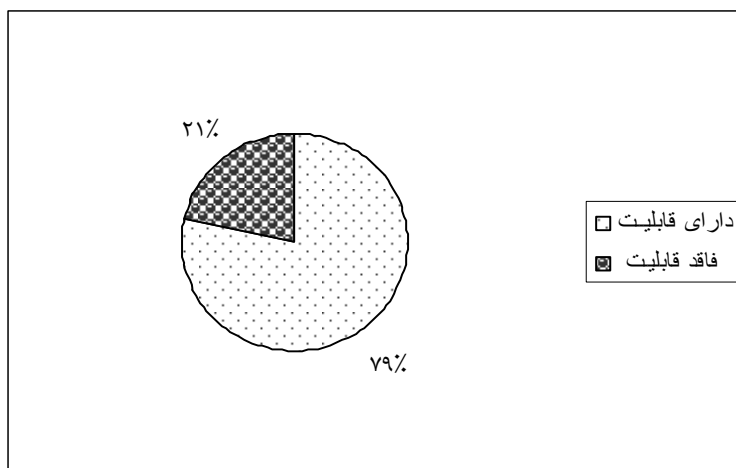

نمودار ۱۲: سهولت خواندن پیغام های وبلاگ (از نظر قلم و اندازه)

۴-۲-۱۶ معیار یازدهم: امکان ارتباط دو سوپه میان نویسندگان و خوانندگان وبلاگ

بنابر معیار یازدهم، همانطور که در نمودار ۱۳ نمایش داده شده است، اکثر وبلاگ های کتابداری

و اطلاع رسانی جامعه آماری (۸۵ درصد) امکان ارتباط دوسویه میان نویسندگان و خوانندگان وبلاگ را

مهیا نموده اند. این ویژگی از مزایای آنها محسوب می شود.

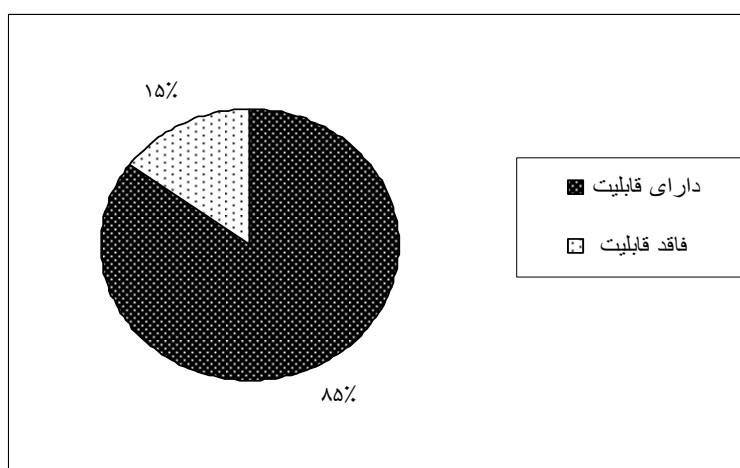

نمودار ۱۳: فراوانی امکان ارتباط دو سوپه میان نویسندگان وبلاگ و خوانندگان (ایمیل یا فرم مخصوص)

۴-۲-۱۷ معیار دوازدهم: مناسب بودن سرعت بارگزاری صفحه خانگی وبلاگ

همان طور که در نمودار ۱۴، قابل مشاهده است، اکثر وبلاگ‌های جامعه آماری پژوهش از نظر سرعت بارگزاری در وضعیت نامناسبی به سر می‌برند. جهت ارزیابی معیار فوق، از تحقیق ساویا^{۷۹} در سال ۲۰۰۰ با عنوان "علم آزمون بالا آمدن وب سایت"^{۸۰} استفاده شده. طبق این تحقیق، کاربران به طور متوسط تا ۸ ثانیه جهت بالا آمدن صفحات وب صبر می‌کنند. از این رو ۳۰ وبلاگ در برهه زمانی یکسان مورد آزمون قرار گرفتند و میانگین ۱۲ ثانیه به دست آمد. برای وبلاگ‌های جامعه نمونه آماری مدت زمانی که وبلاگ کامل بر روی صفحه بیاید، تا ۴ ثانیه، معادل "خیلی سریع"؛ بین ۴ تا ۸ ثانیه، معادل "سریع"؛ بین ۸ الی ۱۲ ثانیه، معادل "متوسط"؛ بین ۱۲ تا ۱۶ ثانیه، معادل "کند" و بیش از ۱۶ ثانیه، معادل "بسیار کند" لحاظ شد.

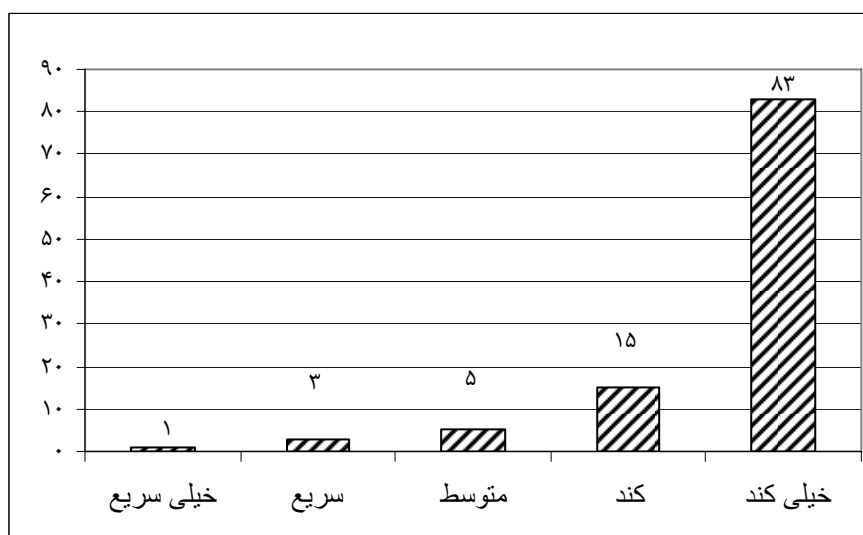

نمودار ۱۴: سنجش میزان سرعت بارگذاری وبلاگ

۴-۲-۱۸ معیار سیزدهم: مناسب بودن حجم صفحه خانگی وبلاگ

همانطور که در نمودار ۱۵ نمایان است، حجم صفحه جاری در وبلاگ‌های جامعه آماری این پژوهش، وضعیت نامناسبی دارد. اکثر صفحات خانگی وبلاگ‌های این مجموعه از صفحات حجیمی برخوردارند که از معایب آن‌ها به شمار می‌رود. جهت ارزیابی معیار فوق، از پایان نامه رزمجویان (۱۳۸۴) استفاده شده است. این پایان نامه حجم مناسب برای صفحات وب را کمتر از ۵۰ کیلو بایت پیشنهاد کرده است. در این پژوهش

⁷⁹ . Savoia, Alberto

⁸⁰ . The Science of Web site Load Testing

برای وبلاگ های با حجم کمتر از ۲۰ کیلوبایت، معادل "خیلی خوب"؛ بین ۲۱ تا ۴۰ کیلوبایت، معادل "خوب"؛ بین ۴۱ تا ۶۰ کیلوبایت، معادل "متوسط"؛ بین ۶۱ تا ۸۰ کیلوبایت، معادل "بد" و بیش از ۸۱ کیلوبایت، معادل "خیلی بد" لحاظ شده است.

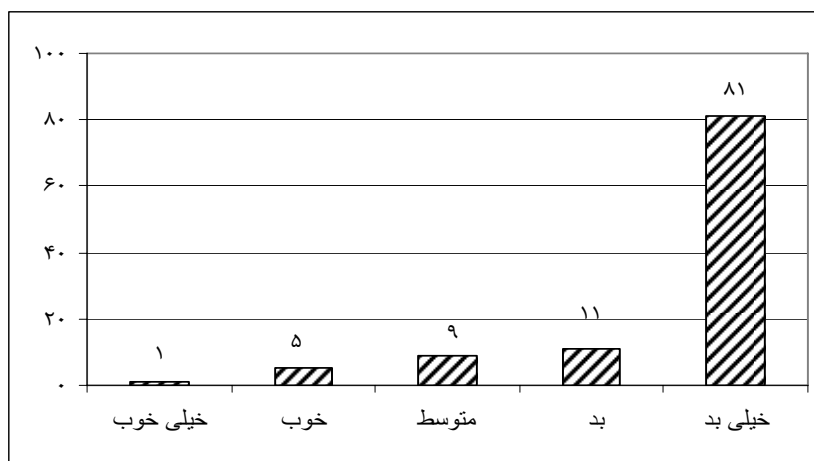

نمودار ۱۵: سنجش میزان حجم صفحه جاری وبلاگ ها

۲-۴-۱۹ معیار چهاردهم: درج فرم نظرسنجی جهت آگاهی از نظر بازدید کنندگان

همانطور که در نمودار ۱۶ مشهود است اکثر اعضای جامعه آماری این تحقیق فرم نظر سنجی جهت آگاهی از نظر بازدید کنندگان خود را درج نکرده اند. بنابراین امتیاز این معیار مهم را به دست نیاورده اند.

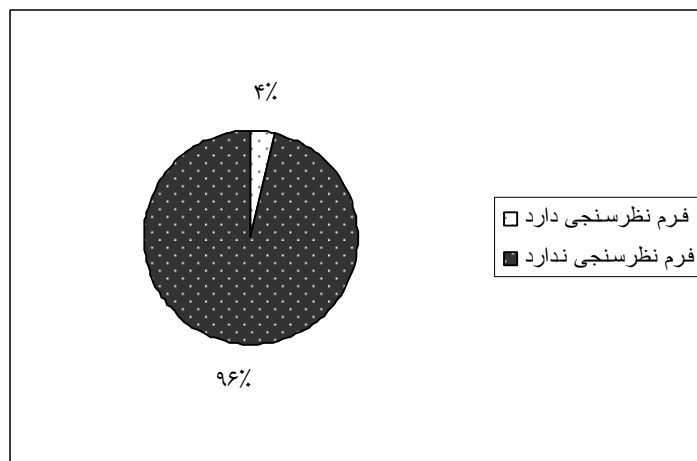

نمودار ۱۶: فراوانی درج فرم نظرسنجی در وبلاگ ها

۲-۴-۲۰ معیار پانزدهم: جستجو پذیری وبلاگ توسط موتور جستجوی گوگل

برای تعیین میزان جستجو پذیری وبلاگ ها، پژوهشگر عبارت "وبلاگ+عنوان وبلاگ مورد نظر" را در موتور جستجوی گوگل وارد نمود. برای حضور وبلاگ در صفحه اول یافته های جستجو، گزینه "خیلی زیاد"؛

در صفحه دوم، گزینه "زیاد"؛ در صفحه سوم، گزینه "متوسط"؛ در صفحه چهارم، گزینه "کم" و در صفحه پنجم و بعد از آن، گزینه "خیلی کم" استفاده شد. یافته های این بخش از پژوهش نشان می دهد، تعداد ۸۴ وبلاگ از جامعه آماری (معادل ۷۸ درصد) در موتور جستجوی گوگل به راحتی قابل بازیابی هستند.



نمودار ۱۷: میزان جستجو پذیری وبلاگ ها توسط موتور جستجوی گوگل

۲-۲-۲۱ معیار شانزدهم: درج پیوندهای مرتبط در صفحه پیوندهای وبلاگ

بنابر معیار شانزدهم، همانطور که در نمودار ۱۸ مشهود است اکثر وبلاگ های جامعه آماری (۵۸ وبلاگ) سعی داشته اند به صفحات وب مرتبط با حوزه کاری خود پیوند دهند. این ویژگی از نکات مثبت به شمار می رود. جهت ارزیابی این معیار، پژوهشگر تمام پیوندهای وبلاگ های جامعه آماری را مورد مشاهده قرار داد و از تقسیم تعداد پیوندهای مرتبط هر وبلاگ به تعداد کل پیوند های آن عددی حاصل شد که نشان دهنده میزان مرتبط بودن پیوندهای آن وبلاگ بود. از این رو در صورتی که درصد به دست آمده از کسر فوق بین صفر الی ۲۰ درصد بود، گزینه "خیلی کم"؛ بین ۲۱ الی ۴۰ درصد، گزینه "کم"؛ بین ۴۱ الی ۶۰ درصد، گزینه "متوسط"؛ بین ۶۱ الی ۸۰ درصد، گزینه "زیاد" و بین ۸۱ الی ۱۰۰ درصد، گزینه "خیلی زیاد" برای هر وبلاگ در نظر گرفته شد.

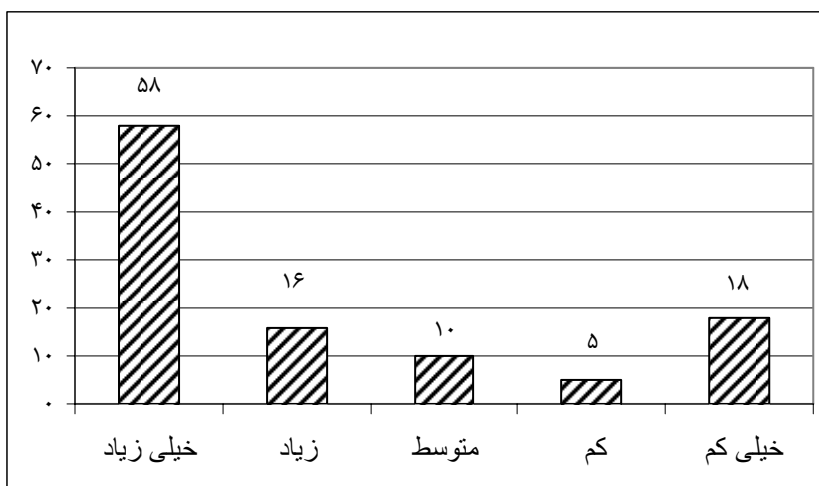

نمودار ۱۸: میزان پیوند های مرتبط موجود در صفحه پیوند های وبلاگ

۲-۴-۲۲ معیار هفدهم: درج پیوند های درست در صفحه پیوندهای وبلاگ

چنانچه که در نمودار ۱۹ نمایش داده شده است، اکثر وبلاگ های جامعه آماری (۷۹ وبلاگ) بیش از ۸۰ درصد پیوندهایشان درست بوده و پیوندهای آنها کور^۱ نبوده است. در مورد این معیار نیز میزان درست عمل کردن پیوند ها بنابر دستورالعمل معیار قبل اندازه گیری شده است.

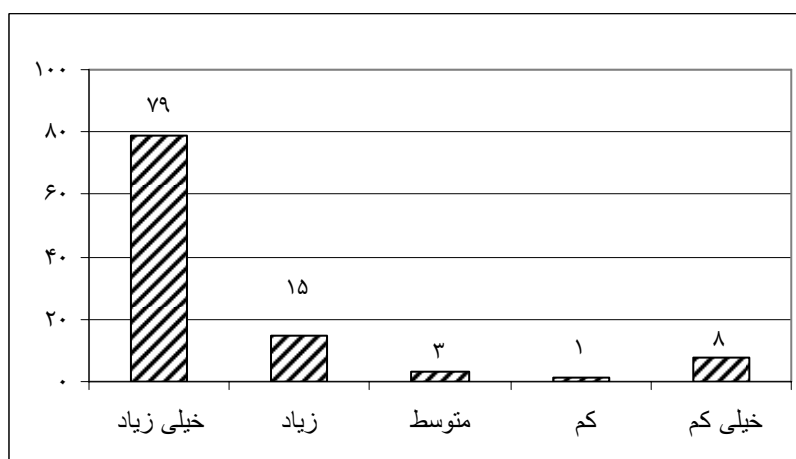

نمودار ۱۹: میزان پیوند های درست موجود در صفحه پیوند های وبلاگ

۲-۴-۲۳ معیار هجدهم: موضوع بندی مطالب وبلاگ

همانطور که در نمودار ۲۰ مشهود است، تقریباً نیمی از جامعه آماری از مزیت موضوع بندی محتوای

وبلاگ بهره مند و نیم دیگر بی بهره اند.

۱. پیوند اینترنتی کور، پیوندی است که به صفحه وب مقصد نمی رسد.

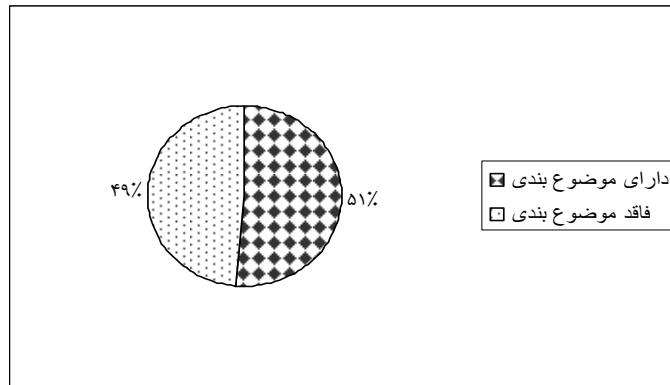

نمودار ۲۰: فراوانی وجود موضوع بندی در مطالب وبلاگ ها

۴-۲-۲۴ معیار نوزدهم: عامل موثر وبی (WIF) در وبلاگ ها

جهت ارزیابی ضریب تاثیر گذاری وب، از فرمول وب سنجی زیر استفاده شده است.

تعداد کل پیوند های دریافتی وبلاگ

= عامل موثر وبی (WIF) در وبلاگ

تعداد صفحات نمایه سازی شده از وبلاگ

برای تعیین تعداد کل پیوند های دریافتی وبلاگ، از دستور:

(link: www.HostName.Domain OR link: HostName.Domain) NOT

(host: www.HostName.Domain OR host: HostName.Domain)

و برای تعیین تعداد صفحات نمایه سازی شده وبلاگ از دستور link:www.HostName.Domain

یا link:HostName.Domain موتورهای کاوش عمومی همچون آلتاویستا^{۸۲} و یاهو^{۸۳} استفاده می-

شود(نوروزی، ۱۳۸۴). از این رو، تحقیق حاضر جهت محاسبه عامل موثر وبی در وبلاگ ها از

موتور کاوش آلتاویستا استفاده نموده است.

در تحقیق حاضر برای ضریب تاثیر صفر الی ۲۰ درصد، معادل "خیلی بد"؛ بین ۲۱ الی ۴۰ درصد، معادل "بد"؛

بین ۴۱ الی ۶۰ درصد، معادل "متوسط"؛ بین ۶۱ الی ۸۰ درصد، معادل "خوب" و بین ۸۱ الی ۱۰۰ درصد،

معادل "خیلی خوب" منظور شده است. بنابر نمودار ۲۱، اکثر وبلاگ های مورد مطالعه از این نظر در وضعیت

مناسبی هستند و بیشتر وبلاگ ها در رتبه متوسط به بالا قرار دارند.

⁸² . Altavista

⁸³ . Yahoo

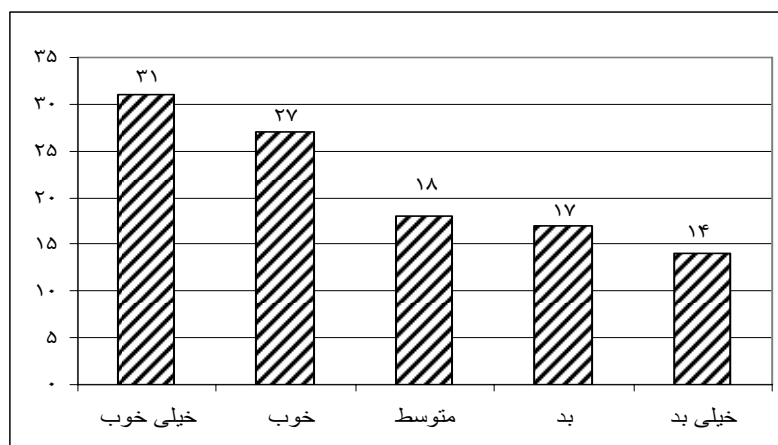

نمودار ۲۱: سنجش میزان ضریب تاثیر گذاری وب (WIF) وبلاگ ها

۴-۲-۲۵ معیار بیستم: متوسط روز آمد سازی وبلاگ

میزان روزآمدسازی وبلاگ های جامعه آماری از تقسیم تعداد کل پیغام های هر وبلاگ بر عمر آن بر حسب ماه محاسبه شده است. نمودار ۲۲ نشان می دهد ، روزآمد سازی وبلاگ های کتابداری مورد مطالعه مابین ۰/۲۱ الی ۹۰/۷۴ پیغام در ماه است. شایان ذکر است، طبق یافته های درج شده در پیوست ۴، متوسط روزآمد سازی وبلاگ های کتابداری مورد مطالعه ۶/۴۶ پیغام در ماه است. این عدد برای وبلاگ های گروهی ۱۲/۴۲ و برای وبلاگ های فردی ۳/۱۸ پیغام در ماه است. به عبارت دیگر وبلاگ های گروهی به طور متوسط با سرعتی حدود ۴ برابر وبلاگ های فردی به روز می شوند. در این نمودار محور افقی، نمایانگر شماره وبلاگ ها از یک الی ۱۰۷ براساس پیوست ۲ بوده و محور عمودی میزان روزآمدی وبلاگ ها است.

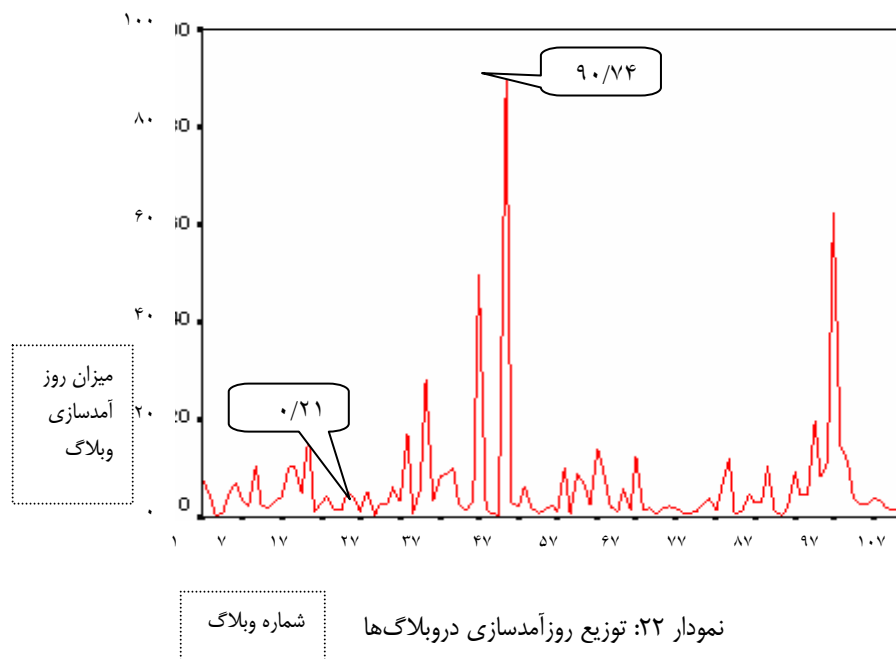

روزآمدترین وبلاگ‌های گروهی در جامعه مورد مطالعه، وبلاگ‌های:

www.Ghasedak1385.blogfa.com

www.lisiran.blogfa.com

www.libnews.blogfa.com

و روزآمدترین وبلاگ‌های فردی در جامعه مورد مطالعه، وبلاگ‌های:

www.asnafi.persianblog.ir

www.ketabnama.blogfa.com

www.empratoor-l.blogfa.com

۲-۴-۲۶ معیار بیست و یکم: متوسط فعالیت پیاپی وبلاگ

معیار بیست و یکم سیاهه ارزیابی، سابقه فعالیت پیاپی وبلاگ‌های جامعه آماری از تقسیم تعداد ماه‌های فعال بودن وبلاگ بر عمر آن وبلاگ در سال به دست آمد و با محاسبه مجموع این کسر ها و تقسیم آن بر تعداد سال‌های عمر وبلاگ، میانگین این میزان استخراج شد.

$$\text{معیار بیست و یکم} = \frac{\text{تعداد ماه‌های فعال بودن وبلاگ در سال } n}{\text{عمر آن وبلاگ در سال } n}$$

این میزان که به طور معمول می‌تواند بین صفر الی یک باشد، در میان وبلاگ‌های جامعه آماری پژوهش بین ۰/۱۶ الی ۱ بوده است. به عبارت دیگر، وبلاگ‌هایی که در این مقیاس، نمره ۱ دریافت کرده‌اند، به طور

معمول هر ماه حداقل یک پیغام داشته اند و استمرار در فعالیت آن ها به چشم می خورد. میانگین این میزان در میان وبلاگ های گروهی جامعه آماری، ۰/۸۰ و در مورد وبلاگ های فردی، ۰/۰۰۲ بوده است. این تفاوت، نشان دهنده استمرار وبلاگ نویسی به صورت چشم گیر در وبلاگ های گروهی است. در نمودار ۲۳، محور افقی نمایانگر میزان فعالیت پیاپی (طبق فرمول فوق، بین صفر الی یک) است و محور عمودی نمایانگر فراوانی وبلاگ هایی است که این میزان فعالیت پیاپی دارند.

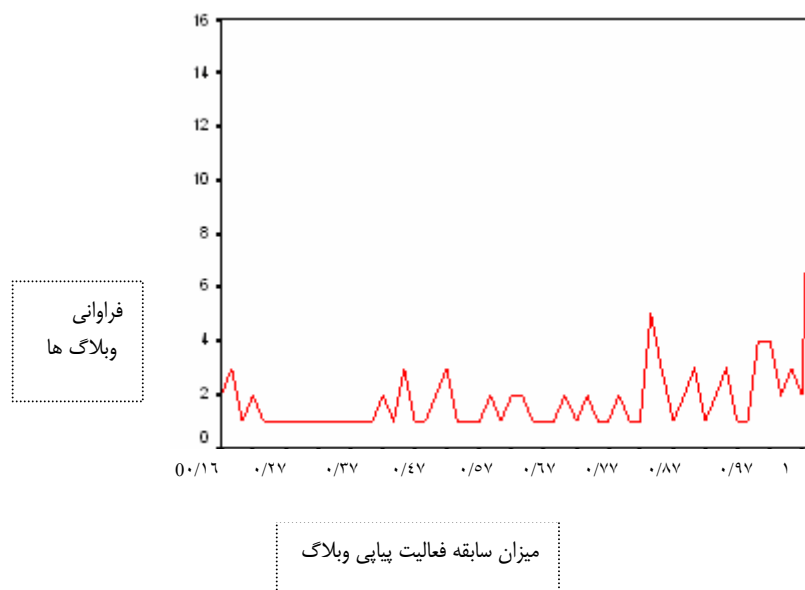

نمودار ۲۳: فراوانی سابقه فعالیت پیاپی وبلاگ ها

۴-۲-۲۷ معیار بیست و دوم: رتبه صفحه در گوگل

معیار بیست و دوم، رتبه وبلاگ ها را بر اساس سایت رتبه بندی^{۸۴} وابسته به گوگل محاسبه می کند. بدین منظور، آدرس الکترونیکی هر یک از وبلاگ ها در محل مورد نظر این سایت درج شد و رتبه آن در فاصله صفر الی پنج به دست آمد. متوسط رتبه بر ای وبلاگ های گروهی جامعه پژوهش ۳/۲۳ و برای وبلاگ های فردی ۲/۷۹ تعیین شد. برای برخی وبلاگ ها، سایت مزبور به دلایل زیر رتبه ای در نظر نگرفت:

- ممکن است وبلاگ جدید بوده و در رتبه بندی ثبت نام نشده باشد.
- ممکن است وبلاگ توسط موتور جستجوی گوگل نمایه شده، اما هنوز رتبه بندی نشده باشد.
- ممکن است وبلاگ قبلاً توسط این سرویس رتبه بندی شده ولی در حال حاضر قابل بازیابی نباشد.

۱ http://www.prchecker.info/check_page_rank.php

- ممکن است به صورت کلی این وبلاگ توسط این سرویس فراموش شده باشد. محقق برای این تعداد انگشت شمار وبلاگ ها که با این معضل روبرو بودند رتبه صفر را در نظر گرفته است. همانطور که در نمودار ۲۴ مشهود است، رتبه بیشتر وبلاگ های مورد مطالعه بین دو الی چهار است. به عبارت دیگر متوسط رتبه وبلاگ های مورد مطالعه براساس رتبه بندی گوگل، ۲/۹۵ است.

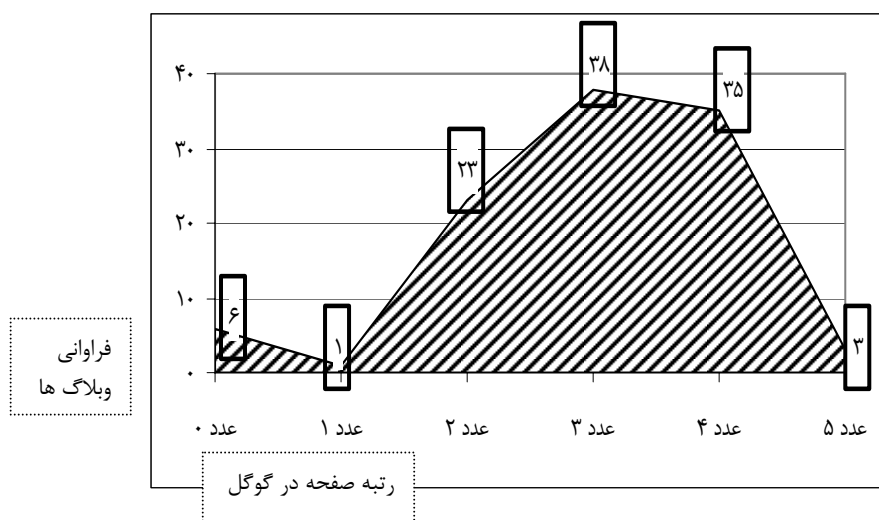

نمودار ۲۴: سنجش رتبه وبلاگ در گوگل

۴-۲-۲۸ معیار بیست و سوم: متوسط تعداد اظهار نظرها برای هر پیغام

جهت محاسبه متوسط اظهار نظر خوانندگان هر وبلاگ، به صورت تصادفی صفحه خانگی همه وبلاگ های جامعه آماری در تاریخ ۲۴ بهمن ۱۳۸۷ مورد مشاهده قرار گرفت و تعداد کل اظهار نظرهای آن صفحه محاسبه و بر تعداد کل پیغام های آن صفحه تقسیم شد. در نمودار ۲۵ محور افقی نمایانگر شماره وبلاگ ها بر اساس پیوست ۲ است و محور عمودی نمایانگر متوسط اظهار نظرها برای هر پیغام می باشد. متوسط اظهار نظرها در بین ۱۰۷ وبلاگ مورد مطالعه بین صفر الی ۱۵/۵۳ نظر برای هر پیغام بوده است. از این رو وبلاگ آنتی کتابدار^{۸۵} با متوسط ۱۵/۵۳ نظر برای هر پیغام که از طریق فرمول فوق محاسبه شده است، بیشترین میزان اظهار نظر خوانندگان را دارا بود. میانگین تعداد اظهار نظر خوانندگان وبلاگ های جامعه آماری ۲/۴۷ (وبلاگ های گروهی ۲/۳۹ و وبلاگ های فردی ۱/۶۲) نظر برای هر پیغام به دست آمد.

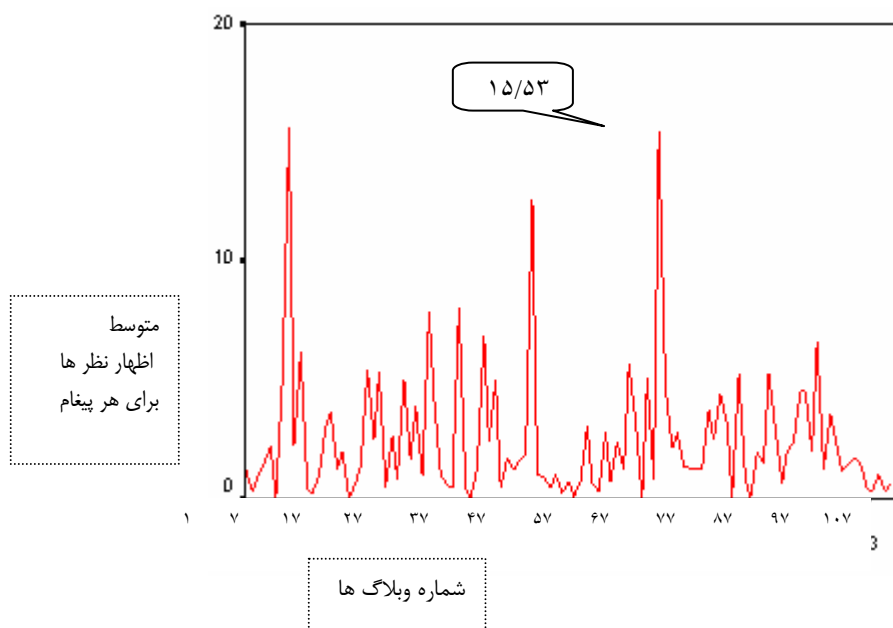

نمودار ۲۵: متوسط تعداد اظهار نظرهای خوانندگان برای هر پیغام

از آنجا که معیار های میزان روزآمدسازی، سابقه فعالیت پیایی و متوسط اظهار نظر ، داده هایی از نوع فاصله ای داشته است در جدول ۵ میزان دقیق هر یک از معیار های فوق برای کلیه وبلاگ های جامعه مورد مطالعه این پژوهش، نمایش داده شده است.

جدول ۵: میزان روزآمدسازی، سابقه فعالیت پیایی و متوسط اظهار نظر های در وبلاگ های جامعه مورد مطالعه

شماره وبلاگ	میزان روزآمد سازی (معیار بیستم)	سابقه فعالیت پیایی (معیار بیست و یکم)	متوسط اظهار نظر (معیار بیست و سوم)
۱	۷/۹۲	۰/۸۱	۱/۲۳
۲	۴/۰۵	۰/۹۵	۰/۲۸
۳	۰/۳۳	۰/۱۸	۰/۸۵
۴	۰/۸۵	۰/۴۴	۱/۵۰
۵	۴/۶۶	۰/۷۹	۲/۲۰
۶	۷/۱۶	۰/۹۰	۰
۷	۳/۲۵	۰/۵۷	۵/۰۰
۸	۲/۲۵	۰/۹۳	۱۵/۵۳
۹	۱۰/۵۲	۱/۰۰	۲/۲۳
۱۰	۲/۵۴	۰/۸۵	۶/۱۰
۱۱	۱/۹۰	۰/۵۹	۰/۴۰

۰/۲۰	۰/۴۱	۳/۴۴	۱۲
۱/۰۰	۰/۸۶	۳/۸۲	۱۳
۳/۰۰	۱/۰۰	۱۰/۲۸	۱۴
۳/۶۰	۱/۰۰	۱۰/۵۰	۱۵
۱/۳۰	۰/۲۷	۵/۰۰	۱۶
۲/۰۰	۰/۹۶	۱۷/۰۰	۱۷
۰	۰/۳۷	۰/۹۲	۱۸
۰/۶۰	۰/۷۹	۲/۷۸	۱۹
۱/۳۳	۰/۶۹	۴/۱۴	۲۰
۵/۴۰	۰/۳۳	۱/۲۹	۲۱
۲/۵۰	۰/۷۳	۱/۳۵	۲۲
۵/۳۰	۰/۷۷	۵۰۰	۲۳
۰/۵۰	۰/۶۴	۳/۸۹	۲۴
۲/۶۰	۰/۵۶	۱/۰۸	۲۵
۰/۸۰	۰/۸۶	۵/۲۸	۲۶
۵/۰۰	۰/۲۸	۰/۲۱	۲۷
۱/۶۰	۰/۴۷	۲/۶۲	۲۸
۳/۸۸	۰/۹۷	۲/۶۸	۲۹
۱/۰۰	۰/۴۵	۵/۹۰	۳۰
۷/۸۰	۰/۴۵	۳/۱۶	۳۱
۴/۲۰	۱/۰۰	۱۷/۲۶	۳۲
۱/۰۰	۰/۲۴	۰/۶۶	۳۳
۰/۵۶	۰/۶۱	۵/۶۶	۳۴
۰/۴۰	۱/۰۰	۲۸/۲۸	۳۵

جدول ۵: میزان روزآمدسازی، سابقه فعالیت پیایی... (ادامه)

شماره وبلاگ	میزان روزآمد سازی (معیار بیستم)	سابقه فعالیت پیایی (معیار بیست و یکم)	متوسط اظهار نظر (معیار بیست و سوم)
۳۶	۳/۲۱	۰/۹۵	۸/۰۳
۳۷	۸/۶۱	۰/۹۳	۰/۴۰
۳۸	۸/۸۱	۱/۰۰	۰
۳۹	۹/۶۹	۱/۰۰	۱/۳۶
۴۰	۲/۹۰	۰/۷۵	۶/۸۰
۴۱	۱/۳۸	۰/۷۷	۲/۴۰
۴۲	۳/۰۲	۰/۹۷	۵/۰۰
۴۳	۴۹/۸۱	۱/۰۰	۰/۴۰
۴۴	۱/۲۸	۰/۶۶	۱/۷۰
۴۵	۰/۶۹	۰/۳۰	۱/۲۰
۴۶	۰/۲۹	۰/۲۰	۱/۵۵
۴۷	۹۰/۷۴	۱/۰۰	۱/۸۰
۴۸	۲/۶۹	۰/۹۳	۱۲/۶۰
۴۹	۲/۲۶	۰/۵۲	۱/۰۰

۰/۹۰	۰/۹۰	۶/۳۰	۵۰
۰/۴۵	۰/۸۲	۱/۷۵	۵۱
۱/۰۰	۰/۱۶	۵۳/۰	۵۲
۰/۲۰	۰/۵۳	۱/۴۱	۵۳
۰/۶۸	۰/۷۹	۲/۳۶	۵۴
۰/۱۰	۰/۲۳	۰/۹۳	۵۵
۰/۷۰	۰/۸۲	۱۰/۲۶	۵۶
۳/۰۰	۰/۹۳	۰/۷۱	۵۷
۰/۶۰	۰/۷۱	۸/۸۵	۵۸
۰/۳۰	۰/۷۲	۶/۴۱	۵۹
۲/۷۵	۰/۷۷	۲/۵۰	۶۰
۰/۷۳	۱/۰۰	۱۴/۱۵	۶۱
۲/۴۰	۱/۰۰	۱۰/۰۰	۶۲
۱/۲۰	۰/۶۵	۲/۲۰	۶۳
۵/۶۰	۰/۶۱	۱/۰۲	۶۴
۳/۳۰	۰/۸۸	۵/۵۴	۶۵
۰	۰/۸۱	۱/۲۸	۶۶
۵/۱۰	۱/۰۰	۱۲/۲۹	۶۷
۰/۸۰	۰/۵۳	۱۰/۵	۶۸
۱۵/۴۰	۰/۶۶	۱/۷۳	۶۹
۴/۶۲	۰/۷۲	۰/۶۱	۷۰
۲/۱۰	۰/۵۹	۱/۹۰	۷۱

جدول ۵: میزان روزآمدسازی، سابقه فعالیت پیاپی ... (ادامه)

شماره وبلاگ	میزان روزآمد سازی (معیار بیستم)	سابقه فعالیت پیاپی (معیار بیست و یکم)	متوسط اظهار نظر (معیار بیست و سوم)
۷۲	۲/۱۳	۰/۸۰	۲/۷۳
۷۳	۱/۸۴	۰/۶۲	۱/۱۳
۷۴	۰/۶۰	۰/۱۶	۱/۲۵
۷۵	۰/۸۰	۰/۲۲	۱/۳۰
۷۶	۱/۰۰	۰/۶۰	۱/۳۰
۷۷	۲/۴۸	۰/۶۹	۳/۷۵
۷۸	۳/۹۵	۰/۶۲	۲/۵۰
۷۹	۱/۵۰	۰/۴۱	۴/۴۰
۸۰	۶/۱۰	۰/۸۵	۳/۱۰
۸۱	۱۲/۱۰	۰/۲۰	۰/۱۰
۸۲	۰/۶۳	۰/۱۶	۵/۲۰
۸۳	۱/۱۶	۰/۴۵	۰/۸۰
۸۴	۴/۵۹	۰/۸۶	۰
۸۵	۲/۶۸	۰/۹۰	۱/۹۰
۸۶	۳/۳۰	۰/۳۹	۱/۵۰
۸۷	۱۰/۳۰	۰/۵۴	۵/۳۰

2/9.	./73	1/0.	88
./73	./46	./28	89
2/0.	./78	1/70	90
2/4.	./87	9/13	91
4/0.	./96	4/0.	92
4/0.	./96	4/0.	93
1/90	./9.	19/77	94
6/6.	1/0.	8/0.	95
1/3.	./77	11/2.	96
3/0.	1/0.	62/3.	97
2/46	1/0.	14/37	98
1/1.	1/0.	11/20	99
1/4.	./84	4/0.	100
1/66	./20	2/3	101
1/0.	./02	2/47	102
./43	./82	3/8.	103
./3.	./7.	3/3.	104
1/0.	./30	1/9.	105
./20	./03	1/01	106
./6.	./77	1/03	107

فصل پنجم

نتیجه گیری و پیشنهادها

۵-۱ مقدمه

در فصل حاضر نتایج یافته‌های حاصل از این تحقیق ارائه خواهد شد و جنبه‌های مهم تحقیق بیان خواهد گردید. پس از نتیجه‌گیری که حاصل تحلیل داده هاست، پیشنهادهای و راهبردهای برگرفته از این پژوهش عرضه می‌گردد.

۵-۲ خلاصه یافته‌ها

خلاصه یافته‌های برگرفته از دویخس توصیفی و تحلیلی سیاهه ارزیابی به ترتیب زیر ارائه می‌شود:

۵-۲-۱ یافته‌های توصیفی

بر اساس یافته‌های این تحقیق مشخص شد، اکثر وبلاگ‌های حوزه تخصصی کتابداری و اطلاع‌رسانی از سرور بلاگفا استفاده می‌نمایند. هرچند که سرور پرشین بلاگ، نخستین سرور ایرانی ارائه‌دهنده خدمات ایجاد وبلاگ بود اما به نظر می‌رسد پویایی، نوگرایی و امکانات جدیدی که در سرور بلاگفا وجود داشت و نیز کاربرپسندی آن، چه به لحاظ ساختاری و چه به لحاظ فنی، سبب استقبال فراوان کتابداران ایرانی از سرور بلاگفا جهت ایجاد و مدیریت وبلاگ شده است.

اکثر وبلاگ‌های کتابداری ایران از زبان فارسی در امر وبلاگ نویسی بهره می‌برند. این نکته جهت تقویت ارتباط هرچه بیشتر بین کتابداران و متخصصان حوزه کتابداری و اطلاع‌رسانی در ایران بسیار حائز اهمیت است و می‌تواند منجر به ایجاد یک شبکه ارتباط علمی قوی و مستحکم گردد. اما از طرفی، دارای جنبه منفی نیز هست و آن عدم برقراری ارتباط با وبلاگ‌های کتابداری و اطلاع‌رسانی خارجی است. نگارش وبلاگ به زبان فارسی، حوزه ارتباطی کتابداران را محدود می‌کند و سبب دوری آن‌ها از جامعه جهانی کتابداری می‌شود. به نظر می‌رسد اگر کتابداران گاهی از پیغام‌های به زبان انگلیسی نیز جهت انعکاس اخبار روزانه خود استفاده کنند، شناخت دیگر کتابداران جهان از فعالیت‌های کتابداری ایران بیشتر خواهد شد و هم ارتباط کتابداران بیشتر می‌شود.

اکثر وبلاگ‌های کتابداری ایران، به صورت انفرادی ایجاد و اداره می‌شوند و سهم وبلاگ‌های گروهی در این میان اندک است. البته این نکته بدان معنی نیست که فعالیت گروهی در عرصه وبلاگ نویسی در

کتابداری و اطلاع رسانی ایران چندان مورد توجه نیست. بلکه ماهیت وبلاگ و وبلاگ نویسی و ویژگی خاص آن که همانا ایجاز و روزانه نویسی است، سبب شده تا در عرصه کتابداری نیز، تعداد وبلاگ‌های انفرادی بیشتر باشد. در حوزه کتابداری و اطلاع‌رسانی ایران، وبلاگ‌های گروهی معتبری وجود دارند که کتابداران به تناسب تخصص و علاقه خود در آن‌ها به فعالیت می‌پردازند.

وبلاگ‌های شخصی کتابداری و اطلاع رسانی، سهم بیشتری را در این عرصه دارند و وبلاگ‌های وابسته به انجمنها، کتابخانه‌ها، و دانشگاهها در رتبه‌های بعدی قرار می‌گیرند. سهم ناشران در حوزه وبلاگ‌های کتابداری و اطلاع رسانی ایرانی، بسیار ناچیز است.

اکثر وبلاگ‌های کتابداری و اطلاع رسانی ایرانی در سال ۱۳۸۶ ایجاد شده است. این نکته نشان می‌دهد که سال ۱۳۸۶ اوج شکوفایی وبلاگ نویسی در حوزه کتابداری و اطلاع رسانی ایران بوده است و اکثر کتابداران به اهمیت این فناوری در راستای انتقال اطلاعات روزآمد پی برده‌اند.

۵-۲-۲ یافته‌های تحلیلی

نتایجی که از تحلیل داده‌های تحقیق به دست آمد، به شرح زیر است:

۱. تعداد اندکی از وبلاگ‌ها به ارائه توضیح درباره مدیر وبلاگ پرداخته‌اند. وجود توضیح درمورد وبلاگ می‌تواند اعتماد خواننده را به مطالب موجود در وبلاگ تقویت کند. خواننده وبلاگ جهت دریافت اعتبار مطالب، لازم است از هویت نگارنده آن آگاه شود.

۲. اکثر وبلاگ‌ها هدف خود را از ایجاد وبلاگ بیان داشته‌اند. مشخص شدن هدف وبلاگ درحقیقت راهبرد و رسالت وبلاگ را نشان می‌دهد. بیان اهداف برای خوانندگان، این نکته را نمایان می‌سازد که وبلاگ، دارای خط مشی مدون و منظمی است و براساس آن خط مشی عمل می‌کند. وبلاگی که دارای هدف مشخص باشد، باید در چارچوب همان هدف فعالیت کند و باتوجه به مشخص بودن هدف یا اهداف، تلاش کند تا اطلاعات موثق را در یادداشت‌های خود منعکس نماید.

۳. اکثر وبلاگ‌های مورد بررسی، عنوان مناسب با اهداف خود انتخاب کرده‌اند و براساس آن تلاش می‌کنند.

۴. در این تحقیق مشخص شد که اکثر وبلاگ‌ها دارای نشانی اینترنتی متناسب با عنوان خود هستند. ارتباط معنایی و کاری میان عنوان و نشانی اینترنتی وبلاگ، سبب کاربرپسندی وبلاگ می‌شود. یافته‌های تحقیق

نشان داد که برخی وبلاگ‌ها از نشانی اینترنتی در قالب اسامی شخصی استفاده کرده‌اند که این امر در مورد وبلاگ‌هایی که شخصی نیست، چندان نمی‌تواند قابل قبول باشد.

۵. آرشیو، بخشی مهمی در وبلاگ محسوب می‌شود. زیرا برای بررسی‌های گذشته نگر و برای استناد به مطالبی که در گذشته نوشته شده است، می‌تواند استفاده شود. وبلاگ‌ها باید دارای بخش آرشیوی فعال باشند. یافته‌های تحقیق نشان داد که اکثر وبلاگ‌های مورد بررسی در این تحقیق دارای آرشیوهای فعال هستند و کاربران با مراجعه به این بخش می‌توانند از مطالب موجود در یادداشتهای گذشته وبلاگ استفاده کنند.

۶. اغلب وبلاگ‌های کتابداری و اطلاع‌رسانی ایران، فاقد نشانه مخصوص به خود هستند. هرچند وجود یا عدم وجود آرم مخصوص برای وبلاگ، تأثیر چندانی در محتوای آن ندارد، اما از نظر زیبایی شناختی و اثربخشی روی کاربر، می‌تواند مورد توجه قرار گیرد. چنانچه بین عنوان، محتوا و آرم وبلاگ ارتباط وجود داشته باشد و همگی با یکدیگر دارای همخوانی باشند، وبلاگ میتواند حالت رسمی و معتبر بگیرد.

۷. اکثر وبلاگ‌های کتابداری و اطلاع‌رسانی ایران، فاقد شمارشگری هستند که میزان بازدیدکنندگان از وبلاگ را نشان دهد. وجود شمارشگر در وبلاگ نشان دهنده آن است که یک وبلاگ تا چه میزان مورد استقبال کاربران قرار دارد. به این ترتیب، وبلاگ نویس می‌تواند بر اساس داده‌ها و ارقام موجود در شمارشگر به تجزیه و تحلیل عملکرد خود بپردازد و در راستای ارتقای کیفیت وبلاگ خود تلاش کند. این مساله باید در وبلاگ‌های کتابداری و اطلاع‌رسانی ایرانی بیشتر مورد توجه قرار گیرد و نسبت به قرار دادن شمارشگر در وبلاگ اهتمام ورزیده شود.

۸. بیشتر وبلاگ‌های کتابداری و اطلاع‌رسانی دارای تاریخ (روز-ماه و سال) مشخصی هستند. همین امر سبب شده است تا کاربران در جریان دقیق زمان و تاریخ ارسال یک یادداشت و خبر قرار بگیرند.

۹. پیغام‌های ارسالی اغلب وبلاگ‌های کتابداری و اطلاع‌رسانی دارای زمان (ساعت و دقیقه) مشخصی هستند و این ویژگی از محاسن آن‌ها به شمار می‌رود.

۱۰. تعداد کمی از وبلاگ‌های جامعه آماری تمامی قواعد نگارش از نظر قلم و اندازه آن را رعایت نمی‌کنند. اما در بخش اعظم جامعه پژوهش (معادل ۷۸ درصد) سهولت خواندن پیغام‌های وبلاگ از نظر قلم و اندازه رعایت شده است.

۱۱. اکثر وبلاگ‌ها (۸۵ درصد) امکان ارتباط دوسویه را از طریق پست الکترونیکی یا فرم مخصوص به وبلاگ‌نویس داده‌اند، تا کاربران بتوانند با وی در مورد سوالاتی که دارند تعامل ایجاد کنند. مطالب موجود در اظهارنظرها می‌تواند راهنمای وبلاگ‌نویس برای افزایش کیفیت کارش باشد. اغلب وبلاگ‌های کتابداری و اطلاع‌رسانی ایرانی، فاقد فرم‌های مخصوص نظرسنجی در مورد یادداشتهای ارسالی به وبلاگ هستند و این امر بر عامل تعامل کاربران با وبلاگ‌نویس اثر سوء خواهد داشت.

۱۲. اکثر وبلاگ‌ها با سرعت کم بارگذاری می‌شوند. حال آنکه بارگذاری باید در حداقل زمان ممکن صورت گیرد. به همین منظور توصیه می‌شود از قرار دادن تصاویر پر حجم و نیز فایل‌های صوتی و تصویری غیر ضروری در وبلاگ‌ها تا زمانی که پهنای باند و سرعت افزایش نیافته، خودداری شود.

۱۳. حجم اکثر وبلاگ‌های مورد مطالعه بسیار زیاد است. به کارگیری تصاویر، فایل‌های صوتی و تصویری، حجم زیاد نوشته می‌تواند از دلایل این امر باشد. این مساله ارتباط نزدیکی با بارگذاری دیر هنگام وبلاگ‌ها دارد. در زمانی که زمان و هزینه عوامل بسیار مهمی برای کاربران محسوب می‌شوند، بارگذاری دیر هنگام وبلاگ‌ها می‌تواند سبب تجدیدنظر کاربران در مراجعه‌های بعدی به آن‌ها باشد.

۱۴. حجم کمی از جامعه آماری (۴ درصد) در درج فرم نظر سنجی جهت آگاهی از نظر بازدید کنندگان در وبلاگ، کوشا بودند. در صورتی که این فرم، کمک شایانی به مدیر وبلاگ در جذب مخاطب می‌کند.

۱۵. میزان قابل بازیابی بودن وبلاگ‌ها در موتور کاوش گوگل نشان دهنده ساختار خوب و پیوندهای مناسب آن وبلاگ است. یافته‌های این تحقیق نشان داد، اکثر وبلاگ‌های کتابداری و اطلاع‌رسانی ایرانی، به میزان بسیار زیادی توسط موتور کاوش گوگل قابل بازیابی هستند.

۱۶. اکثر پیوندهای موجود در وبلاگ‌های کتابداری و اطلاع‌رسانی بسیار مرتبط هستند و در موارد نادر، پیوندهای غیر مرتبط به کتابداری و اطلاع‌رسانی، در وبلاگ‌ها آمده است. وجود پیوندهای مرتبط، سبب ارتباط هرچه بیشتر وبلاگ‌ها و وب سایت‌های فعال در عرصه کتابداری و اطلاع‌رسانی می‌شود.

۱۷. اکثر پیوندهای موجود در وبلاگ‌های کتابداری و اطلاع‌رسانی درست هستند و تعداد پیوندهای کور در آن‌ها کم است. وبلاگ نویسان باید در دوره‌های زمانی مختلف و مشخص به واریسی پیوندهای موجود در وبلاگ خود پردازند و از حذف نشدن یا تغییر نکردن پیوندها یا وبلاگ یا وب سایت مرتبط با حوزه فعالیت وبلاگ، اطمینان حاصل کنند؛ زیرا بسیاری از افراد از طریق پیوندهای موجود در یک وبلاگ به وب سایت یا

وبلاگ مورد نظر خود دسترسی می یابند. موفقیت وبلاگ ها در محیط وب، منوط به تبادل پیوندهای بیشتر است. دریافت پیوندهای بیشتر به معنای بالا بودن رتبه و موفقیت وبلاگ است.

۱۸. موضوع بندی وبلاگ ها از مقوله های مهمی است که وبلاگ نویسان در حوزه کتابداری و اطلاع رسانی، باید آن را مورد توجه قرار دهند. چنانچه یک وبلاگ دارای موضوع بندی مناسب باشد، سازماندهی مطالب و دسترسی به اطلاعات در آن توسط کاربران ساده تر خواهد بود. تحقیق حاضر نشان داد که اکثر وبلاگ های بررسی شده، مطالب خود را موضوع بندی کرده اند و هر مطلب در موضوع مخصوص به خود جای می گیرد.

۱۹. عامل تأثیرگذار وب، ابزار مناسبی برای محاسبه و مقایسه میزان جذابیت، کارایی و تعیین شاخص عملکرد موتورهای کاوش است. در این تحقیق مشخص شد که اکثر وبلاگ های کتابداری و اطلاع رسانی ایران دارای عامل تأثیرگذار وب بالایی هستند.

۲۰. روزآمد سازی وبلاگ در مراجعه های بعدی کاربران بسیار حائز اهمیت است. وبلاگ نویسان باید در دوره های زمانی مشخص نسبت به روزآمد سازی وبلاگ خود اقدام کنند. چنانچه روزآمد سازی وبلاگ دیرتر از یک زمان معین انجام شود، وبلاگ بتدریج کاربران خود را از دست خواهد داد و میزان بازدید از آن بسیار تنزل خواهد یافت. تحقیق حاضر نشان داد که روزآمد سازی وبلاگ های کتابداری مورد مطالعه مابین ۲۱ الی ۷۴/۹۰ پیغام در ماه و به طور متوسط ۴۶/۶ پیغام در ماه است. این میزان برای وبلاگ های گروهی ۴۲/۱۲ و برای وبلاگ های فردی ۱۸/۳ پیغام در ماه می باشد. به عبارت دیگر وبلاگ های گروهی به طور متوسط با سرعتی حدود ۴ برابر وبلاگ های فردی به روز می شوند. به دلیل این که وبلاگ های گروهی دارای وبلاگ نویسان متعدد هستند و در صورت کم کاری هر کدام از وبلاگ نویسان، وبلاگ نویس دیگری مطالب خود را ارسال خواهد کرد، وبلاگ حالت غیرفعال به خود نمی گیرد. تکثر وبلاگ نویسان، سبب شده است تا سرعت روزآمد سازی این وبلاگ ها بیشتر از وبلاگ های انفرادی باشد.

۲۱. وبلاگ های گروهی کتابداری و اطلاع رسانی ایرانی نسبت به نوع فردی آن مستمر تر می نویسند و وبلاگ های فردی کمتر به عامل پیاپی نوشتن اهمیت می دهند.

۲۲. امتیاز پیج رنک در میان وبلاگ های کتابداری و اطلاع رسانی ایرانی در حد متوسط رو به خوب است. از این رو بر مبنای سایت رتبه بندی که تحت نظارت شرکت گوگل فعالیت می کند، رتبه وبلاگ های کتابداری ایران، مناسب به نظر می رسد.

۲۳. متوسط اظهار نظرها در وبلاگ‌های کتابداری و اطلاع‌رسانی ایران ۲/۴۷ اظهار نظر برای هر پیغام بوده است که این میزان در وبلاگ‌های گروهی تقریباً دو برابر وبلاگ‌های فردی است.

۳-۵ نتیجه‌گیری

با توجه به اولین پرسش اساسی این پژوهش مبنی بر "برای ارزیابی وبلاگ‌های حوزه کتابداری و اطلاع‌رسانی ایران چه معیارهایی می‌توان تعیین کرد؟" بر مبنای پیشینه تحقیق و با استفاده از نظرات خبرگان حوزه وبلاگ‌های کتابداری و اطلاع‌رسانی ایران، فهرست معیارهایی جهت ارزیابی وبلاگ‌ها استخراج شده که در فصل ۳، جدول ۱ آمده است و در قالب سیاهه واری در پیوست شماره ۱ قابل مشاهده است. در پاسخ به دومین پرسش اساسی تحقیق مبنی بر اینکه "وبلاگ‌های حوزه کتابداری و اطلاع‌رسانی ایران تا چه میزان با معیارهای به دست آمده تطابق دارند؟" با تحلیل کلیه یافته‌های پژوهش که در فصل ۴ ذکر شده‌اند، جدول زیر گویای وضعیت تطابق وبلاگ‌های جامعه مورد مطالعه با هر یک از معیارهای به دست آمده است. لازم به ذکر است، در مورد معیارهای ۲۰ و ۲۳ به جهت داده‌های فاصله‌ای امکان اظهار نظر پیرامون میزان تطابق جامعه مورد مطالعه با آن‌ها میسر نبود.

جدول ۶: میزان تطابق وبلاگ‌های جامعه مورد مطالعه با معیارهای به دست آمده

میزان تطابق	معیار
نامناسب	۱. درج توضیحات در باره مدیر یا مدیران
متوسط	۲. درج توضیحات در خصوص هدف/ اهداف
مناسب	۳. تناسب عنوان وبلاگ، با هدف/ اهداف آن
مناسب	۴. تناسب نشانی وبلاگ با عنوان آن
مناسب	۵. دارا بودن بخش آرشیو فعال
متوسط	۶. درج نشانه/ تصویر متناسب با محتوای وبلاگ
متوسط	۷. درج نمایشگر میزان بازدید
مناسب	۸. درج تاریخ دقیق (روز هفته-تاریخ) برای پیغام‌ها
مناسب	۹. درج زمان دقیق (ساعت- دقیقه) برای پیغام‌ها
مناسب	۱۰. مناسب بودن قلم و اندازه حروف، پیغام‌ها

نامناسب	۱۱. ایجاد امکان ارتباط دو سویه میان نویسندگان و خوانندگان
نامناسب	۱۲. مناسب بودن سرعت بارگزاری صفحه خانگی
نامناسب	۱۳. مناسب بودن حجم صفحه خانگی
نامناسب	۱۴. درج فرم نظرسنجی جهت آگاهی از نظر بازدید کنندگان
مناسب	۱۵. جستجو پذیری وبلاگ توسط موتور جستجوی گوگل
مناسب	۱۶. درج پیوند های مرتبط در صفحه پیوندهای وبلاگ
مناسب	۱۷. درج پیوند های درست در صفحه پیوند های وبلاگ

جدول ۶: میزان تطابق ... (ادامه)

میزان تطابق	معیار
متوسط	۱۸. موضوع بندی مطالب
مناسب	۱۹. عامل موثر وبی (WIF) در وبلاگ
مناسب	۲۱. متوسط فعالیت پیایی
مناسب	۲۲. میزان پیج رنک

جهت پاسخ به سومین سوال پژوهش مبنی بر "وضعیت وبلاگ های گروهی در مقایسه با وبلاگ های فردی کتابداری و اطلاع رسانی ایران چگونه است؟" بنابر بررسی های انجام شده، وبلاگ های گروهی با میانگین امتیاز ۲۶۴/۵۴ از وضعیت بهتری نسبت به وبلاگ های فردی در این حوزه برخوردارند. زیرا میانگین امتیاز وبلاگ های فردی کتابداری و اطلاع رسانی طی این تحقیق ۲۱۳/۷۴ برآورد شده است.

در پاسخ به چهارمین پرسش اساسی این تحقیق "وبلاگ های برتر کتابداری و اطلاع رسانی ایران کدام است؟" بر اساس نتایج به دست آمده مندرج در جدول ۷ و ۸ درج شده در صفحات ۸۰ و ۸۲، وبلاگ های برتر گروهی و فردی مشخص گردید. سه وبلاگ گروهی برتر در جامعه مورد مطالعه، وبلاگ های:

www.ghasedak1385.blogfa.com

www.lisiran.blogfa.com

www.libnews.blogfa.com

و وبلاگ های فردی برتر در جامعه مورد مطالعه وبلاگ های زیر می باشند:

www.asnafi.persianblog.ir

www.niknam.blogfa.com

www.ketabnama.blogfa.com

این تحقیق پس از ارزیابی جنبه های مختلف ۱۰۷ وبلاگ کتابداری و اطلاع رسانی با ۲۳ معیار مطرح شده به ارزیابی نهایی وبلاگ های مورد نظر پرداخت. در این بخش از تحقیق، یافته های حاصل از ۲۳ سوال سیاهه تحقیق در مورد هر ۱۰۷ وبلاگ به نرم افزار اس پی اس اس (نسخه ۱۱/۵) و اکسل ۲۰۰۳ وارد شد و داده های هر سوال در درجه اهمیت (ضریب) به دست آمده آن که توسط هیأت خبرگان تحقیق پیشنهاد شده بود، ضرب شد. سپس نمرات تمامی سوال ها در خصوص هر وبلاگ، با یکدیگر جمع و در نهایت امتیاز نهایی هر وبلاگ معین گردید. از این رو وبلاگ های گروهی و فردی به جهت تفاوت شاخص در نحوه مدیریت آن ها به صورت مجزا رتبه بندی و ارزیابی شده اند. در ادامه جدول رتبه بندی این ۱۰۷ وبلاگ کتابداری و اطلاع رسانی ایران، قابل مشاهده است.

همانطور که در جدول ۶ مشهود است ۳۹ وبلاگ گروهی که ۳۶ درصد جامعه آماری را پوشش می دهد به ترتیب از شماره ۱ الی ۳۹ رتبه بندی شده اند.

جدول ۷: رتبه بندی وبلاگ های گروهی جامعه مورد مطالعه

رتبه وبلاگ	آدرس الکترونیکی وبلاگ	امتیاز وبلاگ
۱	www.ghasedak1385.blogfa.com	۴۷۵/۶۳
۲	www.lisiran.blogfa.com	۳۵۲/۲۸
۳	www.libnews.blogfa.com	۳۲۵/۱۳
۴	www.aqlibrarians.blogfa.com	۲۴۹/۵۹
۵	www.doosteghadimi.blogfa.com	۲۴۴/۹۷
۶	www.archivist.blogfa.com	۲۳۰/۵۷
۷	www.kmterms.mihanblog.com	۲۲۷/۶
۸	www.afka.blogfa.com	۲۲۶/۷۴
۹	www.mazlib.blogfa.com	۲۲۴/۳۷
۱۰	www.ketabi.mihanblog.com	۲۱۲/۴۷
۱۱	www.v84k.blogfa.com	۲۱۲/۱۳
۱۲	www.afg-library.blogfa.com	۲۱۲/۱۲

۱۳	www.peikeketabdari.blogfa.com	۲۰۸/۳۳
----	--	--------

جدول ۷: رتبه بندی وبلاگ های . . . (ادامه)

رتبه وبلاگ	آدرس الکترونیکی وبلاگ	امتیاز وبلاگ
۱۴	www.payameketabdari.blogfa.com	۲۰۸/۳
۱۵	www.joojeketabdar.blogfa.com	۲۰۴/۸۲
۱۶	www.eklib84.blogfa.com	۱۹۸/۸۵
۱۷	www.shakhka.blogfa.com	۱۹۸/۷۲
۱۸	www.fumlibrarians.blogfa.com	۱۹۵/۶۱
۱۹	www.ilisa.blogfa.com	۱۹۳/۸۷
۲۰	www.medicine-information.blogfa.com	۱۹۳/۸۴
۲۱	www.medlisa.blogfa.com	۱۹۱/۱۷
۲۲	www.medlibtums.blogfa.com	۱۹۰/۰۲
۲۳	www.librarianship.blogfa.com	۱۸۸/۸۹
۲۴	www.adka.blogfa.com	۱۸۶/۶۷
۲۵	www.o-pi-nion.blogfa.com	۱۸۳/۷۶
۲۶	www.qomlib.blogfa.com	۱۸۰/۹۵
۲۷	www.marzban.blogfa.com	۱۷۷/۱۰۷
۲۸	www.liba.blogfa.com	۱۷۵/۱۶
۲۹	www.liblog.blogfa.com	۱۷۴/۲
۳۰	www.katibeh-pnu.blogfa.com	۱۷۳/۹۷
۳۱	www.librarymanager.blogfa.com	۱۷۲/۹۵
۳۲	www.isfilisa.blogfa.com	۱۷۲/۸۵
۳۳	www.libpayamnoor.blogfa.com	۱۷۰/۸۶
۳۴	www.persianlib.blogfa.com	۱۶۷/۷۶
۳۵	www.ilisaf.blogfa.com	۱۶۷/۲۶
۳۶	www.ilisak.blogfa.com	۱۶۴/۷۴
۳۷	www.ashkananlibrary.blogfa.com	۱۶۳/۷۷
۳۸	www.ketabdarha.blogfa.com	۱۵۶/۱
۳۹	www.helthlib.blogfa.com	۱۴۰/۶۴

طبق جدول ۷، تعداد ۶۸ وبلاگ کتابداری و اطلاع رسانی موجود در جامعه مورد مطالعه این تحقیق که حدوداً

۶۵ درصد آن را پوشش می دهد، به ترتیب زیر رتبه بندی شده اند.

جدول ۸: رتبه بندی وبلاگ های فردی جامعه مورد مطالعه

رتبه وبلاگ	آدرس الکترونیکی وبلاگ	امتیاز وبلاگ
۱	www.asnafi.persianblog.ir	۲۳۱/۵۲۹
۲	www.niknam.blogfa.com	۲۳۳/۶۱
۳	www.ketabnama.blogfa.com	۲۲۲/۴۴
۴	www.antiketabdari.blogfa.com	۲۱۹/۷۵
۵	www.ranganatan.blogfa.com	۲۱۸/۶۱
۶	www.empratoor-1.blogfa.com	۲۱۷/۰۷
۷	www.Ketabkhane.blogfa.com	۲۱۶/۳۹
۸	www.jamali2000.blogfa.com	۲۱۳/۰۵
۹	www.ketabdaripezeshki.persianblog.ir	۲۱۲/۰۳
۱۰	www.invisibleweblog.blogspot.com	۲۰۸/۸۵
۱۱	www.mdarvishi.blogfa.com	۲۰۸/۶۴
۱۲	www.farzollah.blogfa.com	۲۰۶/۲
۱۳	www.kag.blogfa.com	۲۰۳/۷۷
۱۴	www.ketabname.blogfa.com	۲۰۳/۴
۱۵	www.bookworm.blogfa.com	۲۰۱/۰۴
۱۶	www.mahr123.blogfa.com	۲۰۰/۰۱
۱۷	www.shalqam.blogfa.com	۱۹۸/۷۳
۱۸	www.alijohn.blogfa.com	۱۹۶/۷۳
۱۹	www.negah3.blogfa.com	۱۹۵/۷۹
۲۰	www.khaleghilib.blogfa.com	۱۹۵/۵۴
۲۱	www.ketabkhaneyegooya.blogspot.com	۱۹۱/۷۳
۲۲	www.virtulib.blogspot.com	۱۹۰/۷۵
۲۳	www.robabehmaddahi.blogfa.com	۱۹۰/۵۹
۲۴	www.zabedini.blogfa.com	۱۸۹/۹۳

جدول ۸: رتبه بندی وبلاگ های فردی... (ادامه)

رتبه وبلاگ	آدرس الکترونیکی وبلاگ	امتیاز وبلاگ
------------	-----------------------	--------------

۲۵	www.malekabadi.blogfa.com	۱۸۹/۸۴
۲۶	www.21centenarylibrarian.blogfa.com	۱۸۹/۵۲
۲۷	www.khosraviar.blogfa.com	۱۸۹/۴۶
۲۸	www.naturalresourcesfu.blogfa.com	۱۸۹/۳۷
۲۹	www.mjavadi.blogfa.com	۱۸۵/۵۲
۳۰	www.newlib.blogfa.com	۱۸۵/۰۱
۳۱	www.cobranegahban.blogfa.com	۱۸۳/۶۹
۳۲	www.kurekaninachit.blogfa.com	۱۸۱/۲۷
۳۳	www.testketabdari.blogfa.com	۱۸۱/۲
۳۴	www.librarian2008.blogfa.com	۱۸۰/۶۴
۳۵	www.alace.blogfa.com	۱۸۰/۲۵
۳۶	www.alirezaganji.blogfa.com	۱۷۹/۷۲
۳۷	www.ba-man-bekhan.blogfa.com	۱۷۸/۵۵
۳۸	www.library5.blogfa.com	۱۷۷/۳۶
۳۹	www.metaphoricalthinking.persianblog.ir	۱۷۶/۶۳
۴۰	www.abbasnejad.persianblog.ir	۱۷۵/۲۸
۴۱	www.kiaulib.blogfa.com	۱۷۵/۱۵
۴۲	www.danesh-shenasi.persianblog.ir	۱۷۳/۵۵
۴۳	www.bibliographer.blogfa.com	۱۷۲/۴۷
۴۴	www.andishehlib.blogfa.com	۱۷۱/۵۱
۴۵	www.hssn.blogfa.com	۱۷۰/۶۱
۴۶	www.alborzlib.blogfa.com	۱۶۷/۹۸
۴۷	www.khoshkhan.blogfa.com	۱۶۷/۰۸
۴۸	www.nouruzi.persianblog.ir	۱۶۶/۴۸
۴۹	www.kmlis.wordpress.com	۱۶۶/۴۵
۵۰	www.djlib.tums.ac.ir	۱۶۶/۳
۵۱	www.ali2ghadimi.blogfa.com	۱۶۵/۷۴

جدول ۸: رتبه بندی وبلاگ های فردی... (ادامه)

رتبه وبلاگ	آدرس الکترونیکی وبلاگ	امتیاز وبلاگ
۵۲	www.istgroup.blogfa.com	۱۶۳/۳۸
۵۳	www.metadata.blogfa.com	۱۶۲/۰۹
۵۴	www.theolibrary.persianblog.ir	۱۵۹/۵۶

۵۵	www.sciencelibrary.blogfa.com	۱۵۷/۵۶
۵۶	www.internetcataloger.blogfa.com	۱۵۶/۲۵
۵۷	www.yahag2004.blogfa.com	۱۵۵/۸۴
۵۸	www.newlibrarian.blogfa.com	۱۵۴/۵۵
۵۹	www.shahedlib.blogfa.com	۱۵۳/۹۹
۶۰	www.kolleiat.blogfa.com	۱۵۳/۹۶
۶۱	www.withlibrarians.blogfa.com	۱۵۳/۰۳
۶۲	www.hiwa1385.blogfa.com	۱۵۲/۴۱
۶۳	www.mohammadilib.blogfa.com	۱۴۶/۱۳
۶۴	www.lis.blogfa.com	۱۴۴/۵۹
۶۵	www.fumsclibrary.blogfa.com	۱۴۱/۰۹
۶۶	www.libportal.blogfa.com	۱۳۶/۹۳
۶۷	www.ahmadlo.persianblog.ir	۱۳۴/۹۹
۶۸	www.folksonomy.blogfa.com	۱۳۴/۳۱

۴-۵ محدودیت‌های پژوهش

محدوده کار این پژوهش شامل ۱۰۷ وبلاگ کتابداری و اطلاع رسانی ایران است که در راهنمای وبلاگ های کتابداری و اطلاع رسانی ایران، ثبت شده اند. این انتخاب از بین ۲۶۳ وبلاگ ثبت شده، بر اساس فعال بودن وبلاگ در فاصله شش ماهه آغازین سال ۱۳۸۷ می باشد.

از سوی دیگر، محیط پویای وب همواره جزء محدودیت‌های پژوهش در تمامی تحقیق‌های حوزه اینترنت است. این محدودیت در مورد پژوهش‌های پیرامون "وب ۲" یا "وب تعاملی" دو چندان است. زیرا

در این محیط تغییرات ایجاد شده، سرعت بیشتری دارد. پژوهشگر سعی داشته است در تمامی مراحل تحقیق، محدودیت‌ها تاثیر کمتری در نتایج پژوهش داشته باشد.

محدودیت دیگر پژوهش در مرحله تدوین سیاهه واریسی بوده است. معیارهای سیاهه واریسی، می‌بایست توسط خبرگان حوزه وبلاگ مورد تأیید قرار می‌گرفت. در این بین، اعضای خبرگان پژوهش که خود وبلاگ‌هایی را اداره می‌کردند از معیارهای ارزیابی نهایی شده جهت رتبه‌بندی وبلاگ‌ها مطلع شدند و تغییراتی را در راستای بهبود وضعیت وبلاگ‌های خود جهت ترقی رتبه‌شان تدارک دیدند. از این رو، محقق متوجه برخی تغییرات منطبق بر معیارهای ارزیابی در وبلاگ‌های خبرگان این تحقیق شد.

۵-۵ پیشنهادهای پژوهش

پیشنهادهای این پژوهش مشتمل بر دو بخش "پیشنهادهای اجرایی" و "پیشنهاد پژوهش‌های آتی" است که در ادامه به تفصیل آمده است.

۵-۵-۱ پیشنهادهای اجرایی

- یافته‌های این پژوهش می‌تواند برای مدیریت بهتر و موثرتر وبلاگ‌های کتابداری مفید باشد.
- از سیاهه این پژوهش می‌توان برای داوری جشنواره‌های انتخاب وبلاگ‌های برتر، بهره‌جست.
- در این پژوهش، مشخص شد که بسیاری از وبلاگ‌های مورد مطالعه، از نشانی‌های اینترنتی غیرمعارف و طولانی استفاده کرده‌اند. پیشنهاد می‌شود کتابداران و متخصصانی که قصد ایجاد وبلاگ در حوزه کتابداری و اطلاع‌رسانی را دارند، در انتخاب نشانی اینترنتی آن دقت عمل بیشتری داشته باشند و این نکته را در نظر بگیرند که هرچقدر نشانی اینترنتی، مختصرتر و گویاتر باشد کاربران و مخاطبان وبلاگ، با صرف زمان کمتری قادر خواهند بود به تایپ نشانی وبلاگ و استفاده از آن بپردازند.
- از آنجا که در پاسخ به پرسش دوم پژوهش مشخص شد وضعیت وبلاگ‌های جامعه مورد مطالعه در خصوص معیارهای ۱۴، ۱۳، ۱۲، ۱۱ و ۱ نامناسب است، پیشنهاد می‌شود مدیران وبلاگ‌ها در جهت بهبود وضعیت وبلاگ خود پیرامون معیارهای فوق‌کوشا باشند.

۵-۵-۲ پیشنهاد پژوهش های آتی

- پیشنهاد می شود در پژوهشی، دارا بودن رابطه معنا داری بین روزآمدی وبلاگ ها و رتبه آن ها مورد مطالعه قرار گیرد.
- به جهت اهمیت سرورهای وبلاگ نویسی، پیشنهاد می شود پژوهشی بر روی انواع سرور های وبلاگ نویسی در جهت رتبه بندی آن ها صورت گیرد.
- به منظور بررسی دقیق تر میزان ارتباط و همکاری بین وبلاگ های کتابداری و اطلاع رسانی، پیشنهاد می شود که در پژوهشی جداگانه، میزان تبادل پیوند بین این وبلاگ ها و نیز وبلاگ های کتابداری و اطلاع رسانی خارجی سنجیده شود.
- از آنجا که وبلاگ های گروهی بر اساس یافته های این پژوهش وضعیت مناسب تری نسبت به وبلاگ های فردی دارند، پیشنهاد می شود در پژوهشی دلایل این امر مورد بررسی قرار گیرد.

منابع فارسی

- اره کشان، مائده (۱۳۸۶). *بررسی استفاده از وبلاگ برای آموزش و اطلاع رسانی در میان اعضای هیات علمی رشته کتابداری و اطلاع رسانی دانشگاه های شهر تهران*. پایان نامه کارشناسی ارشد رشته علوم کتابداری و اطلاع رسانی، دانشگاه آزاد اسلامی واحد علوم و تحقیقات تهران.
- اسکروچی، رقیه؛ فرهانی، مریم و حقانی، حمیدرضا (۱۳۸۶). "مقایسه وبلاگ های کتابداری با وبلاگ های برتر کتابداری دنیا؛ ۱۳۸۵". فصلنامه علمی پژوهشی مدیریت سلامت. ۱۰ (۳۰): ۳۳-۴۲
- اصنافی، امیر رضا و مرادی، شیما (۱۳۸۶). "نگاهی به وبلاگ های کتابداری ایران: پیمایشی با استفاده از روش وب سنجی". فصلنامه کتابداری و اطلاع رسانی. ۱۰ (۱۱): ۵۸-۷۲
- اصنافی، امیر رضا (۱۳۸۴). "وبلاگ، ارمغان جدید اینترنت به کتابخانه ها". فصلنامه کتاب. ۶۱ (۱): ۱۷۰-۱۷۱.
- اکبرپور، نیما (۱۳۸۲). "شما هم شروع کنید: بررسی سیستم های انتشار وبلاگ". دنیای کامپیوتر و ارتباطات، ویژه نامه وبلاگ. ۳۰.
- انوری، حسن (۱۳۸۱). *فرهنگ بزرگ سخن*. تهران: سخن.

بابایی، رضا (۱۳۸۵). *وبلاگ ها ، منبرهای دیجیتالی*. کتاب روش، ۴. [پیوسته] قابل دسترس در :

http://www.aftab.ir/articles/computer_internet_infortmation_technology/internet_network/c14c1141661091_internet_p1.php

تاریخ دسترسی: ۲۴ آبان ۱۳۸۷

باکستون، اندرو (۱۳۸۵). *مدیریت کتابخانه های الکترونیکی تحت وب با wwwisis*. ترجمه هاجر صدرارحامی. اصفهان: دانشگاه اصفهان

باوش، پل (۱۳۸۳). *آشنایی با وبلاگ*. ترجمه الهه طاهریان ریزی و ابوالفضل طاهریان ریزی. تهران: طاهریان.

بهبهانی، رضا (۱۳۸۳). *"پدیده وبلاگ"*. کتاب ماه کلیات: ماهنامه تخصصی اطلاع رسانی و نقد و بررسی کتاب. ویژه نامه هفدهمین نشست کتاب ماه کلیات، ویژه نامه وبلاگ. ۷۹ و ۸۰: ۱۲-۱۸.

بیش، سیده مژگان (۱۳۸۵). *"بلاگ ها و نقش آنها در توسعه خدمات کتابخانه ای"*. مجله الکترونیکی پژوهشگاه اطلاعات و مدارک علمی ایران. ۲(۶). [پیوسته] قابل دسترس در:

http://www.irandoc.ac.ir/data/e_j/vol6/binesh_abs.htm

تاریخ دسترسی: ۸ آذر ۱۳۸۷.

پشوتن، نگین (۱۳۸۵). *بررسی و ارزیابی صفحات خانگی وب سایت های فارسی مرتبط با علوم کتابداری و اطلاع رسانی با توجه به استاندارد های جهانی*. دانشگاه آزاد اسلامی واحد تهران شمال، دانشکده ادبیات و علوم انسانی.

دراگولانسکو، نیکلای جورج (۱۳۸۴). *"ارزیابی کیفی وب سایت ها: ابزار و معیارها"*. ترجمه غلام حیدری، مجله الکترونیکی پژوهشگاه اطلاعات و مدارک علمی ایران، ۲(۴).

[پیوسته] قابل دسترس در:

http://www.irandoc.ac.ir/data/e_j/vol4/haidari.htm

تاریخ دسترسی: ۱۹ شهریور ۱۳۸۷

رزمجویان، مهرناز (۱۳۸۴). *ارزیابی صفحات وب مرکز پژوهشی وزارت آموزش و پرورش و ارائه الگوی پیشنهادی*. پایان نامه کارشناسی ارشد رشته کتابداری و اطلاع رسانی. دانشکده علوم انسانی. دانشگاه آزاد اسلامی واحد تهران شمال.

زندکریمخانی، محمد (۱۳۸۵). *بررسی انگیزه های وبلاگ نویسی و ارتباط آن با ویژگی های جمعیت شناختی وبلاگ نویس های فارسی زبان ایرانی*. پایان نامه کارشناسی ارشد رشته علوم ارتباطات. دانشکده صدا و سیما.

ستوده، هاجر؛ نیازمند، محمد رضا و باقری، فروغ (۱۳۸۷). *"ارزیابی وبلاگ های کتابداری و اطلاع رسانی ایران به لحاظ معیارهای اعتبار"*. اطلاع شناسی. ۶۵(۲۰ و ۲۱)

شکر خواه، یونس (۱۳۸۲). *"وبلاگها دینامیک تر از سایت ها"*: پاسخ به یک پیشنهاد. دنیای کامپیوتر و ارتباطات، ویژه نامه وبلاگ. ۳۰.

صابری، محمد کریم. شجاعی مهر، نرگس (۱۳۸۵). "وبلاگ ها در دنیای کتابداری: موقعیت و کاربردها".

مجله الکترونیکی پژوهشگاه اطلاعات و مدارک علمی ایران. ۳(۶). [پیوسته] قابل دسترس در:

http://www.irandoc.ac.ir/data/e_j/vol6/saberi_shojaeimehr_abs.htm

تاریخ دسترسی: ۲۳ شهریور ۱۳۸۷.

صراف زاده، مریم (۱۳۸۴). "برخی کارکرد های آموزشی و پژوهشی وبلاگها". مجله الکترونیکی پژوهشگاه

اطلاعات و مدارک علمی ایران. ۱ (۵). [پیوسته] قابل دسترس در:

http://www.irandoc.ac.ir/data/e_j/vol5/sarrafzadeh.htm

تاریخ دسترسی: ۱۴ مهر ۱۳۸۷

ضیایی پرور، حمید (۱۳۸۵). *مجموعه مقالات مطالعات سایبر ژورنالیسم*. تهران: دانشگاه آزاد اسلامی واحد علوم

و تحقیقات تهران.

فتحی فر، زهرا (۱۳۸۵). *ارزیابی وب سایت های پزشکی و بهداشتی فارسی با معیار های - silberg*

HON code- Discern. پایان نامه کارشناسی ارشد رشته کتابداری و اطلاع رسانی پزشکی. دانشگاه علوم پزشکی و

خدمات بهداشتی درمانی ایران، دانشکده مدیریت و اطلاع رسانی پزشکی.

فرودی، نوشین (۱۳۸۰). *ارزیابی صفحات وب کتابخانه های دانشگاه های ایران و ارائه الگوی پیشنهادی*

. پایان نامه کارشناسی ارشد رشته کتابداری و اطلاع رسانی. دانشگاه علوم پزشکی و خدمات بهداشتی درمانی ایران،

دانشکده مدیریت و اطلاع رسانی پزشکی.

قاسمی، وحید (۱۳۸۲). *وبلاگستان شهر تیسسه ای*. تهران: ناقوس.

کرمی، طاهره؛ باقری، معصومه و علومی، طاهره (۱۳۸۴). "بررسی رویکردهای ممکن به پدیده وبلاگ از نقطه

نظر خدمات کتابداری و اطلاع رسانی". فصلنامه پژوهش در مسائل تعلیم و تربیت. ویژه نامه کتابداری و اطلاع

رسانی: ۸۱-۱۱۵.

کرمی، طاهره (۱۳۸۵). *وبلاگ های کتابداری ایرانی و نقش آنها در اطلاع رسانی به جامعه کتابداری*

ایران. ارائه شده در همایش مبانی حرفه کتابداری و اطلاع رسانی. دانشگاه شهیدبهشتی تهران. ۲۲ و ۲۳ آذر ۱۳۸۵.

کلاید، ای، لارول (۲۰۰۴). *وبلاگ های کتابخانه ها*. ترجمه طاهره کرمی. ۱۳۸۴. مجله الکترونیکی پژوهشگاه اطلاعات

و مدارک علمی ایران. ۳ (۴).

http://www.irandoc.ac.ir/data/e_j/vol3/karami.html

[پیوسته] قابل دسترس در:

تاریخ دسترسی: ۱۴ مهر ۱۳۸۷.

کینن، استلا (۱۳۸۷). *فرهنگ فشرده کتابداری و اطلاع رسانی*. ترجمه فاطمه اسدی گرکانی. تهران: نشر کتابدار.

مظلومی، احسان (۱۳۸۴). *کلید وبلاگ. تهران: توسعه آموزش: کلید آموزش*.

معین، محمد (۱۳۸۱). *فرهنگ فارسی (متوسط)*. تهران: امیر کبیر.

نظری، حمید (۱۳۸۲). "خدمات و ابزارهایی برای وبلاگ نویسی ها". دنیای کامپیوتر و ارتباطات. ویژه نامه وبلاگ. ۱۰۳-۱۰۱: ۳۰.

نوروزی، علیرضا (۱۳۸۴). "ضریب تاثیرگذاری وب و سنجش آن در برخی وب سایت های دانشگاهی ایران". مطالعات تربیتی و روانشناسی دانشگاه فردوسی. ویژه نامه کتابداری. ۵ (۲): ۱۱۹-۱۰۵.

نیکخواه، زهره (۱۳۸۶). *تحلیل محتوای وبلاگ های کتابداری و اطلاع رسانی ایران*. پایان نامه کارشناسی ارشد کتابداری و اطلاع رسانی. دانشگاه آزاد اسلامی واحد علوم و تحقیقات.

وبلاگ چیست؟. شرکت سخاروش (۱۳۸۴). [پیوسته] قابل دسترس در:

<http://www.srco.ir/Articles/DocView.asp?ID=242>

تاریخ دسترسی: ۲۷ مهر ۱۳۸۷.

یعسوبی، حسین (۱۳۸۳). *راهنمای ساخت weblog*. تهران: ناقوس.

منابع انگلیسی

Blood, R. (2002). *The Weblog handbook: practical advice on creating and managing your blog*. Cambridge:perseus publishing.U.S.A

Baush, P. Haughey, M. & Hourihan, M.(2002). *We Blog: Publishing online with weblogs*. Indianapolis: Wiley Publishing, Inc.

Cohen, S. M. (2006). *Weblogs and public libraries*. ALA.[online]. Available at : <http://www.pla.org/ala/pla/plapubs/epublications/weblogs.cfm>
Retrieved May. 6, 2008

Clyde,L.A (2004). *Weblogs and libraries*.Oxford: Chandos publishing.

Goldsborough,R. (2003). *Blog: the lates option in raising your voice*. Available at:
<http://www.inforoday.com/linkup/lud051503-goldsborough.htm>
Retrieved Nov. 6, 2008.

Lakshmanan, Laks V.S ; Suramanian, Iyer N & Sadri, Freidoon. (1996). *A Declarative Language for Querying and Restructuring the Web*. Proceeding of the 6th International Workshop on Research issues in Data Engineering (RIDE 96) Interoperability of Nontraditional Database Systems.

MC Cain M.M. & Merrill M. (2001). *Dictionary for school of library media specialist: practical and comprehensive quiz*. Englewood: libraries unlimited.

Menzie, K. A. (2006). *Building online relationships: Relationship marketing and social presence as foundations for a university library blog*. Ph. D Thesis in Education of the University of Kansas.

Milne, J. M. (2004). *Weblogs and the technology lifecycle: context, geek-chic and personal community*. Ph. D Thesis in social science of university of South Florida. [Online]. Available at:
http://etd.fcla.edu/SF/SFE0000300/Milne_Diss.pdf.
Retrieved September. 6, 2008.

Raward, R. (2001). *Academic library web site design principles: development of a check list*. AARL: Australian Academic and Research Libraries. 32 (2): 123-136.

Savoia, A.(2000) .*The Science of web site load testing*. Keynote systems. Inc.

Villa,R. (2002).*We have got blog: How weblogs are change our culture*.
Cambridge, M.A. : Perseus Publishing

پیوست ۱

سیاهه ارزیابی وبلاگ‌های کتابداری و اطلاع رسانی ایران

بخش اول - مشخصات توصیفی وبلاگ ها

• اطلاعات توصیفی وبلاگ		
نشانی الکترونیکی:		
عنوان:	نام مدیر:	
پست الکترونیکی مدیر:	زبان:	
نوع:	<input type="checkbox"/> فردی	<input type="checkbox"/> گروهی
وابستگی:	<input type="checkbox"/> دانشگاه <input type="checkbox"/> انجمن <input type="checkbox"/> کتابخانه <input type="checkbox"/> انتشارات <input type="checkbox"/> شخصی <input type="checkbox"/> سایر	
تاریخ تاسیس:	تعداد کل پست ها:	تعداد پیوندهای کناری وبلاگ:

بخش دوم - سیاهه ارزیابی تحلیلی وبلاگ ها

۱. تا چه میزان توضیحات در خصوص مدیر یا مدیران وبلاگ ارائه شده است؟
 بسیار زیاد
 زیاد
 تا حدودی
 کم
 بسیار کم
۲. توضیحات در خصوص هدف/ اهداف وبلاگ ارائه شده است؟
 بلی
 خیر
۳. تا چه میزان عنوان وبلاگ ، با هدف/ اهداف وبلاگ متناسب است ؟
 بسیار زیاد
 زیاد
 تا حدودی
 کم
 بسیار کم
۴. نشانی وبلاگ متناسب با عنوان وبلاگ است ؟
 بلی
 خیر
۵. آیا وبلاگ ، بخش آرشیو فعال دارد ؟
 بلی
 خیر
۶. نشانه / تصویر (Logo) در نظر گرفته شده تا چه میزان معرف فعالیت های وبلاگ است ؟
 بسیار زیاد
 زیاد
 تا حدودی
 کم
 بسیار کم
 آرم ندارد
۷. آیا نمایشگر میزان بازدید در وبلاگ ثبت شده است؟
 بلی
 خیر

۸. آیا یادداشت های (post) وبلاگ همراه با تاریخ دقیق (روز هفته - تاریخ) ثبت می شوند؟
 بلی خیر
۹. آیا یادداشت های (post) وبلاگ همراه با زمان دقیق (ساعت- دقیقه) ثبت می شوند؟
 بلی خیر
۱۰. آیا یادداشت های (post) وبلاگ به راحتی قابل خواندن است (از نظر قلم و اندازه)؟
 بلی خیر
۱۱. آیا امکان ارتباط دو سوپه میان نویسندگان وبلاگ و خوانندگان آن ، وجود دارد ؟ (از طریق پست الکترونیکی یا فرم مخصوص)
 بلی خیر
۱۲. سرعت بارگذاری وبلاگ چه مقدار است؟
 کمتر از ۴ ثانیه بین ۴ تا ۸ ثانیه بین ۸ تا ۱۲ ثانیه بین ۱۲ تا ۱۶ ثانیه بیش از ۱۶ ثانیه
۱۳. حجم صفحه جاری وبلاگ چه مقدار است ؟
 کمتر از ۲۰ کیلوبایت بین ۲۱ تا ۴۰ کیلوبایت بین ۴۱ تا ۶۰ کیلوبایت بین ۶۱ تا ۸۰ کیلوبایت بیش از ۸۱ کیلوبایت
۱۴. آیا فرم های نظرسنجی جهت آگاهی از نظر بازدید کنندگان ، در مورد وبلاگ وجود دارد ؟
 بلی خیر
۱۵. تا چه میزان وبلاگ توسط موتور جستجوی گوگل (Google) قابل بازبایی است ؟
 بسیار زیاد زیاد تا حدودی کم بسیار کم
۱۶. تا چه میزان پیوند های موجود در صفحه پیوند های وبلاگ ، مرتبط با حوزه فعالیت وبلاگ است ؟
 بسیار زیاد زیاد تا حدودی کم بسیار کم
۱۷. تا چه میزان پیوند های موجود در صفحه پیوند های وبلاگ درست عمل می کنند ؟
 بسیار زیاد زیاد تا حدودی کم بسیار کم
۱۸. آیا مطالب وبلاگ موضوع بندی شده است ؟
 بلی خیر
۱۹. ضریب تاثیر گذاری وب (WIF) وبلاگ چه میزان است ؟
۲۰. متوسط روزآمد سازی وبلاگ چه قدر است ؟
۲۱. سابقه فعالیت وبلاگ چند سال پیاپی است ؟
۲۲. اندازه page rank چه میزان است ؟
 بسیار زیاد زیاد تا حدودی کم بسیار کم
۲۳. تعداد متوسط کامنت های صفحه خانگی وبلاگ چه میزان است ؟

پیوست ۲

وبلاگ های جامعه نمونه آماری پژوهش

www.virtulib.blogspot.com	۲
www.khoshkhan.blogfa.com	۳
www.metadata.blogfa.com	۴
www.nouruzi.persianblog.ir	۵
www.invisibleweblog.blogspot.com	۶
www.testketabdari.blogfa.com	۷
www.antiketabdari.blogfa.com	۸
www.adka.blogfa.com	۹
www.mohammadilib.blogfa.com	۱۰
www.shahedlib.blogfa.com	۱۱
www.kiaulib.blogfa.com	۱۲
www.robabehmaddahi.blogfa.com	۱۳
www.empratoor-1.blogfa.com	۱۴
www.peikeketabdari.blogfa.com	۱۵
www.katibeh-pnu.blogfa.com	۱۶
www.payameketabdari.blogfa.com	۱۷
www.alborzlib.blogfa.com	۱۸
www.medlisa.blogfa.com	۱۹
www.isfilisa.blogfa.com	۲۰
www.ilisak.blogfa.com	۲۱
www.ilisaf.blogfa.com	۲۲
www.qomlib.blogfa.com	۲۳
www.andishehlib.blogfa.com	۲۴
www.withlibrarians.blogfa.com	۲۵
www.persianlib.blogfa.com	۲۶
www.ba-man-bekhan.blogfa.com	۲۷
www.abbasnejad.persianblog.ir	۲۸
www.khaleghilib.blogfa.com	۲۹
www.joojeketabdar.blogfa.com	۳۰
www.o-pi-nion.blogfa.com	۳۱
www.doosteghadimi.blogfa.com	۳۲
www.danesh-shenasi.persianblog.ir	۳۳
www.alirezaganji.blogfa.com	۳۴
www.aqlibrarians.blogfa.com	۳۵
www.zabedini.blogfa.com	۳۶
www.malekabadi.blogfa.com	۳۷
www.newlib.blogfa.com	۳۸
www.v84k.blogfa.com	۳۹
www.ranganatan.blogfa.com	۴۰
شماره وبلاگ	
www.shakhka.blogfa.com	۴۱
www.negah3.blogfa.com	۴۲
آدرس اینترنتی وبلاگ	
www.libnews.blogfa.com	۴۳
www.libportal.blogfa.com	۴۴
www.internetcataloger.blogfa.com	۴۵

www.folksonomy.blogfa.com	۴۶
www.ghasedak1385.blogfa.com	۴۷
www.mdarvishi.blogfa.com	۴۸
www.hiwa1385.blogfa.com	۴۹
www.eklib84.blogfa.com	۵۰
www.sciencelibrary.blogfa.com	۵۱
www.yahag2004.blogfa.com	۵۲
www.theolibrary.persianblog.ir	۵۳
www.helthlib.blogfa.com	۵۴
www.fumsclibrary.blogfa.com	۵۵
www.naturalresourcesfu.blogfa.com	۵۶
www.ketabkhaneyegooya.blogspot.com	۵۷
www.Ketabkhane.blogfa.com	۵۸
www.libpayamnoor.blogfa.com	۵۹
www.newlibrarian.blogfa.com	۶۰
www.ketabi.mihanblog.com	۶۱
www.afg-library.blogfa.com	۶۲
www.hssn.blogfa.com	۶۳
www.kag.blogfa.com	۶۴
www.khosraviar.blogfa.com	۶۵
www.lis.blogfa.com	۶۶
www.asnafi.persianblog.ir	۶۷
www.21centenarylibrarian.blogfa.com	۶۸
www.ketabdaripezeshki.persianblog.ir	۶۹
www.librarian2008.blogfa.com	۷۰
www.ketabdarha.blogfa.com	۷۱
www.mahr123.blogfa.com	۷۲
www.ali2ghadimi.blogfa.com	۷۳
www.ahmadlo.persianblog.ir	۷۴
www.mjavadi.blogfa.com	۷۵
www.cobranegahban.blogfa.com	۷۶
www.librarianship.blogfa.com	۷۷
www.kmlis.wordpress.com	۷۸
www.ketabname.blogfa.com	۷۹

آدرس اینترنتی وبلاگ	شماره وبلاگ
www.bibliographer.blogfa.com	۸۰
www.ketabnama.blogfa.com	۸۱
www.niknam.blogfa.com	۸۲
www.kolleiat.blogfa.com	۸۳
www.istgroup.blogfa.com	۸۴
www.metaphoricalthinking.persianblog.ir	۸۵
www.liba.blogfa.com	۸۶
www.ilisa.blogfa.com	۸۷

www.librarymanager.blogfa.com	۸۸
www.farzollah.blogfa.com	۸۹
www.shalqam.blogfa.com	۹۰
www.kmterms.mihanblog.com	۹۱
www.djlib.tums.ac.ir	۹۲
www.liblog.blogfa.com	۹۳
www.archivist.blogfa.com	۹۴
www.afka.blogfa.com	۹۵
www.medicine-information.blogfa.com	۹۶
www.lisiran.blogfa.com	۹۷
www.mazlib.blogfa.com	۹۸
www.fumlibrarians.blogfa.com	۹۹
www.medlibtums.blogfa.com	۱۰۰
www.library5.blogfa.com	۱۰۱
www.marzban.blogfa.com	۱۰۲
www.jamali2000.blogfa.com	۱۰۳
www.ashkananlibrary.blogfa.com	۱۰۴
www.kurekaninachit.blogfa.com	۱۰۵
www.alijohn.blogfa.com	۱۰۶
www.alaae.blogfa.com	۱۰۷

پیوست ۳

معرفی برخی سرویس های مدیریت وبلاگ

❖ پرشین بلاگ



پرشین بلاگ اولین و به ادعای مدیران سایت، پرتعدادترین سرویس دهنده وبلاگ‌نویسی به فارسی زبانان می باشد. این سیستم مدیریت وبلاگ در ابتدا با ۷۰۰ عنوان وبلاگ فعال کار خود را آغاز نمود و در طول ۲ سال تعداد وبلاگ های فعال آن به ۶۳۰۰۰ وبلاگ رسید. از آنجا که سرور این سیستم در سال گذشته مورد حمله قرار گرفت و مجبور به تغییر دامنه^{۸۶} خود از دات کام^{۸۷} به دات آی آر^{۸۸} شد، از سایر رقبای خود در داخل کشور، مانند بلاگفا و میهن بلاگ عقب افتاد، اما کماکان، عنوان اولین سرویس دهنده را داراست که در برگزاری جشنواره های برترین های وبلاگ نویسی در ایران پیش قدم است .

86 . Domain

87 . .com

88 . .ir

پرشین بلاگ امکان های اولیه برای وبلاگ نویسی را ارائه می دهد. مدیران آن درجهت افزودن امکانات جدید به کاربران خود حرکت هایی مانند امکان ایجاد وبلاگ گروهی و همچنین قراردادن شمارنده کارآمد آغاز کرده اند(نیکخواه، ۱۳۸۶). این سیستم مدیریت وبلاگ خدمات رایگان زیر را به کاربران خود میدهد:

- دسته بندی مطالب با استفاده از برچسب^{۸۹}
- ارسال مطلب از طریق برنامه ورد ۲۰۰۷ و لایو رایتر
- ذخیره پیش نویس مطالب و افزودن " ادامه مطلب" به هر یادداشت
- ارسال نظر بر روی یادداشت ها، بصورت خصوصی و عمومی
- سفارشی کردن قالب بدون دستکاری در کد قالب
- مدیریت چندین وبلاگ تحت یک نام کاربری واحد
- ایجاد وبلاگ گروهی با دسترسی های مدیریتی مختلف
- ایجاد صفحات جداگانه در کنار یادداشت های وبلاگ
- و چندین قابلیت منحصر به فرد دیگر



❖ بلاگفا

یکی از ارایه دهندگان خدمات رایگان وبلاگ نویسی، بلاگفا است. بلاگفا در سال ۱۳۸۶ برای سومین سال متوالی به عنوان سایت برتر در بخش سرویس وبلاگ ها و ابزارهای انتشار محتوا توسط سایت رسانه های برتر سال و همچنین نشریه الکترونیکی هفت سنگ^{۹۰} انتخاب شد. این انتخاب بر اساس نظرسنجی از فعالان و کارشناسان حوزه فن آوری اطلاعات صورت گرفت . (اخبار بلاگفا - نوشته شده در ۱۳۸۷/۱/۱۷)

سایت بلاگفا برای کاربران خود امکانات و شرایط زیر را بصورت رایگان و در محیطی فارسی فراهم میسازد.

- اختصاص یک آدرس اینترنتی
- ارسال و انتشار آسان مطالب در وبلاگ
- درج آسان تصاویر، پیوندها و تغییر در رنگ یا اندازه نوشته ها
- معرفی سایتهای مورد علاقه و مدیریت آسان فهرست پیوندها
- امکان انتخاب و استفاده از طرحها و قالبهای متنوع برای وبلاگ
- امکان طراحی اختصاصی قالب و یا تغییر در قالب، رنگها و طرح وبلاگ
- امکان درج تصویر نویسنده یا نشانه وبلاگ
- امکان درج توضیحاتی درباره معرفی نویسنده و وبلاگ
- امکان استفاده چندین نویسنده از یک وبلاگ (وبلاگ گروهی)
- امکان موضوع بندی مطالب بلاگ و دسترسی به آرشیو موضوعی

- امکان درج نامحدود پیوندهای روزانه
- امکان درج ادامه مطلب و نمایش متن کامل پست در یک صفحه دیگر
- امکان تایید نظرات خوانندگان جهت نمایش توسط نویسنده وبلاگ
- امکان مشاهده وبلاگهای دوستان براساس زمان بروز رسانی

❖ بلاگ اسکای



بلاگ اسکای فعالیت خود را از فروردین ۱۳۸۲ آغاز نموده است. این سیستم ارایه دهنده امکانات وبلاگ نویسی رایگان به کاربران دارای فرآزونشیب های فراوان بوده است و امکانات زیادی را برای کاربران فراهم نموده است. از آن جمله میتوان به موارد زیر اشاره کرد :

- وبلاگ گروهی
- پیوند های روزانه
- جعبه پیوند
- درج مطلب در ادامه
- پیوند های استاتیک جهت بهتر ایندکس شدن وبلاگ های این سرور در موتورهای جستجوگر
- موضوع بندی یادداشت ها
- امکان جستجو در وبلاگ
- امکان انتقال فایل
- نمایش تقویم در وبلاگ
- درج نظر بعد از تایید
- سیستم ضد تبلیغات برای نظرات تبلیغاتی
- فیلتر کردن نظرات
- سیستم خبرنامه
- نسخه قابل چاپ یادداشت ها
- پیش نویس کردن یادداشت
- نگهداری یادداشت های حذف شده
- امکان برگرداندن یادداشت حذف شده
- نمایش عناوین یادداشت های قدیمی
- شناسامه کاربری جهت معرفی کاربر
- صندوق پستی برای هر کاربر
- درج تصویر نویسنده در وبلاگ

❖ میهن بلاگ



سیستم میهن بلاگ که به صورت ۲زبانه(فارسی - انگلیسی) فعالیت میکند ، امکانات زیر را به صورت رایگان در اختیار کاربران خود قرار می دهد :

- امکان اضافه کردن نویسنده های وبلاگ با شناسه های متفاوت (وبلاگ گروهی)
- امکان موضوع بندی کردن وبلاگ
- امکان ارسال به آینده و ارسال خلاصه و ادامه مطلب
- سیستم قدرتمند جستجو گر
- امکان ارسال نظر خصوصی
- سیستم صفحه بندی و آرشیو هوشمند
- سیستم های هوشمند خبرنامه ,نظر سنجی و ...
- امکان تغییر قالب نظر سنجی و قالب اصلی وبلاگ
- سیستم آماری بسیار دقیق و حرفه ای
- امکان استفاده از چندین آدرس پیش فرض برای وبلاگ
- سیستم پیام کوتاه یاهو
- امکان معرفی به دوستان یاهو
- امکان ارسال مطلب به آینده
- امکان چند مدیره شدن وبلاگ (کاربران را می توان مدیر کل کرد)
- سیستم های مرتب سازی لینک مثلثی
- امکان مشخص کردن تعداد ارسال های گذشته
- مترجم قالب خودکار و قدرتمند با ترجمه قالبهای (بلاگفا - بلاگ اسکای - پرشین بلاگ)
- سیستم چند کاربره پیغام رسان یاهو
- سیستم تعویض قالب در ساعاتی خاص در روز
- امکان اضافه کردن صفحه به وبلاگ (صفحات اضافی)
- امکان متصل کردن چندین دامنه به وبلاگ
- سیستم خودکار و قدرتمند بازسازی وبلاگ
- امکان پاک کردن اطلاعات وبلاگ
- حذف وبلاگ

❖ پارسی بلاگ



پارسی بلاگ یکی از سرویس دهندگان خدمات رایگان وبلاگ نویسی است که سعی در ارتقا کیفیت خدمات به کاربران دارد و امکانات آن به شرح زیر می باشد:

- مطالعه جدیدترین یادداشتهای دوستان و تغییرات وبلاگهای آنها از صفحه ی مدیریت وبلاگ
- امکان مدیریت یادداشتهای آرشیو شده و پیامهای آنها بدون نیاز به تغییر در آرشیو وبلاگ
- نمایش کل پیامهای جدید همه ی یادداشتهای وبلاگ
- امکان ویرایش مشخصات ورود وبلاگ گروهی برای مدیران وبلاگهای گروهی
- امکان نمایش ۲۰ یادداشت در صفحات مختلف وبلاگ
- نمایش لیست دوستان وبلاگ در وبلاگ بر اساس تاریخ به روز رسانی آنها اعم از وبلاگهای پارسی بلاگی و غیر پارسی بلاگی
- نمایش عنوان جدیدترین یادداشت دوستان وبلاگ به همراه تاریخ جدیدترین یادداشت آنها
- استفاده نویسندگان وبلاگ گروهی از امضاء الکترونیک
- امکان عدم نمایش لینک در لیست دوستان وبلاگ (نیکخواه ، ۱۳۸۶)
- فعال شدن صفحه ی اتم وبلاگها (صفحه ی اتم وبلاگها و تگ مربوط به آن نیز مانند صفحه ی آر اس اس⁹¹ وبلاگ به وبلاگهای پارسی بلاگ اضافه شد. تگ مربوط به این صفحه برای نمایش در وبلاگ <#ATOM#> و آدرس صفحه ی اتم وبلاگها نیز به شکل News.ParsiBlog.com/Atom.aspx است)

- موضوع بندی وبلاگ و نوشته ها به صورت مجزا
- اختصاص ۵۱۲ کیلو بایت فضا برای بارگذاری عکس و استفاده در وبلاگ
- برنامه ویرایش قالب هوشمند و امکان پیش نمایش قالب ویرایش شده
- آرشیو نوشته های وبلاگ
- ایجاد وبلاگ گروهی
- اشتراک در وبلاگ و آگاهی از به روز شدن وبلاگ به صورت خودکار
- ارائه آمارهای مخصوص وبلاگ برای مدیر وبلاگ
- ایجاد فایل اطلاعات شخصی برای کاربر و امکان قراردادن تصویر در آن
- پیوند مستقیم به متن مورد نظر وبلاگ
- قرار دادن نشانه ی وبلاگ بدون نیاز به دستکاری در قالب

⁹¹ . RSS: Really Simple Syndication . 

آر.اس.اس را یکی از خدمات وب ۲ بر می شمارند که به کاربران اجازه می دهد تا به طور خودکار تازه ترین اطلاعات و اخبار موجود در وب را دریافت نمایند.

- امکانات بخش نظرات وبلاگ ها
- خصوصی نمودن بخش نظرات به صورت پیش فرض
- مشاهده تصویر شخص نظردهنده در قسمت پیام ها
- امتیاز دهی به متن وبلاگ در صفحه پیامها
- پاسخ سریع به پیام رسیده در ذیل همان پیام (توسط مدیر وبلاگ) و ارسال خودکار پست الکترونیکی به گذارنده پیام برای مراجعه و مشاهده پاسخ
- پیوند مستقیم به پیام ها
- آگاهی سریع از دریافت نظر از طریق ارسال پست الکترونیکی

❖ بلاگر



- هدف از طراحی این سیستم وبلاگ نویسی چنانچه که در صفحه اول وبگاه آن آمده است ، ایجاد روشی ساده برای اشتراک گذاشتن عقاید افراد با یکدیگر است . ویژگی های این سرور ارائه خدمات وبلاگ نویسی به شرح زیر می باشد:
- رابط با کاربرد ساده
 - وب سایت رایگان
 - تنظیم نشانه شخصی
 - افزودن عکس و فیلم به پست
 - امکان ارائه نظرات خوانندگان
 - اعلام پست جدید (خوانندگان وبلاگ میتوانند اشتراک در منابع خبری را انتخاب نموه و سپس هر وقت یک پست به وبلاگ مورد نظرشان اضافه شد از این طریق در جریان پست جدید قرار گیرند)
 - یک شناسه ساده (از آدرس وبلاگ میتوان به عنوان open ID استفاده کرد و همچنین از طریق گوگل وارد وبلاگ شد)
 - زبان های متفاوت (سیستم بلاگر به ۴۱ زبان قابل دسترسی است)
 - ارسال پست در حال حرکت (وبلاگ نویسی از طریق خدمات MMS تلفن همراه)
 - ایجاد وبلاگ گروهی
 - برنامه های شخص ثالث (میتوانید وبلاگ را توسعه داده و برنامه های شخصی ایجاد نمایید)



سیتم مدیریت وبلاگ ورد پرس به کاربران خود امکانات زیر را رایگان ارائه میدهد :

- استفاده از بخش کمک ترجمه برای کاربران جهانی

- بهبود روزافزون امکانات برای کاربران

- اداره و اجرای تاسیسات ورد پرس شخصی

- امکان وبلاگ نویسی توسط تلفن همراه

- شفاف سازی آمار مشاهده وبلاگ

Abstract

Aim of this applied research is to extract evaluation criteria of Iranian LIS (Library and Information Science) weblogs. Current research using analytical-survey method and in some stages Webometrics methods evaluated and ranked 107 sample weblogs. These weblogs were selected from 263 weblogs that had been submitted in directory of ILIS weblogs. This research made a checklist using literature review, expert's attitude and evaluation criteria of websites. This checklist was used for evaluation sample weblogs after standardizing. Finally a checklist was prepared that

included 23 factors for evaluation and ranking of ILIS weblogs. Research findings indicated that group ILIS weblogs have better conditions than individual ones and generally, sample weblogs in often evaluation criteria have good conditions. Finally, current research has suggested that this checklist can be used for judgment in carnivals of chose top weblogs. Also this research has suggested that other research can compare co-links between Iranian library weblogs and foreign ones.

Keywords: weblogs, evaluation-criteria, library and information science-Iran, webometrics

Al-Zahra University



Faculty of Education and Psychology
Department of Library and Information Science

Thesis Title

**Evaluation and Ranking of Iranian LIS
(Library and Information Science) weblogs**

Thesis Advisor

Dr. Mansooreh Bagheri

Dr. Amir Ghaebi

BY

Maryam Pakdaman naeeni

July 2009